

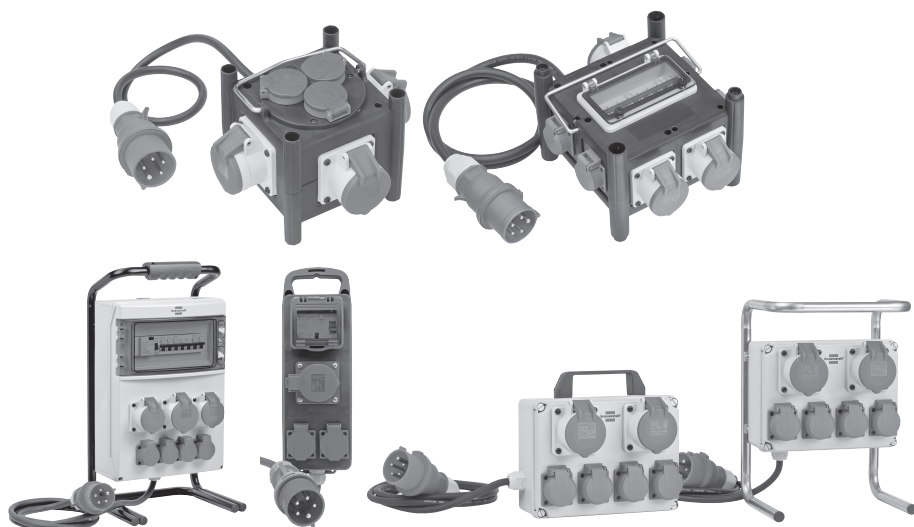

brennenstuhl®

Stromverteiler Power distributor

BSV 3, BSV 4, BKV 2/4, BSV P



| | | |
|-----------|------------------------------|----|
| DE | Bedienungsanleitung..... | 3 |
| EN | Operating instructions | 12 |
| FR | Mode d'emploi | 20 |
| IT | Istruzioni per l'uso..... | 29 |
| CZ | Návod k obsluze | 38 |
| HU | Kezelési útmutató..... | 46 |
| SK | Návod na obsluhu..... | 55 |
| SI | Navodila za uporabo..... | 64 |



BSV 3

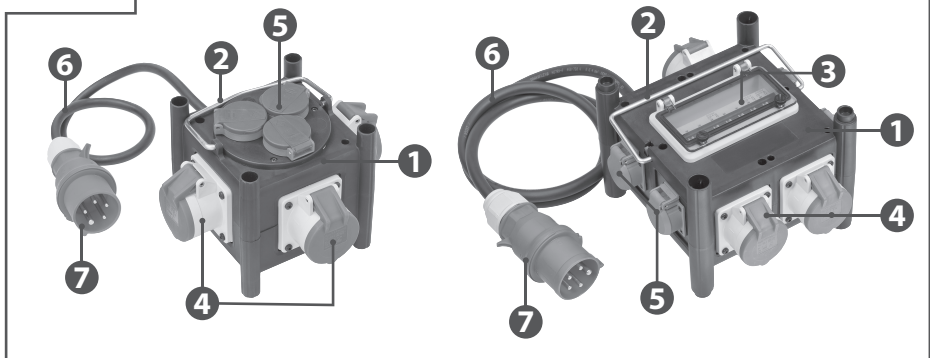

BSV 4

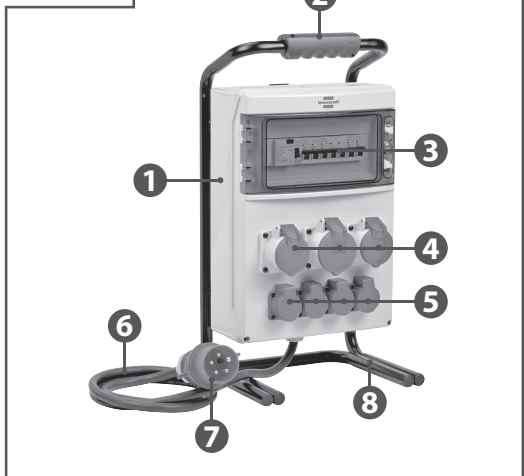

BSV P

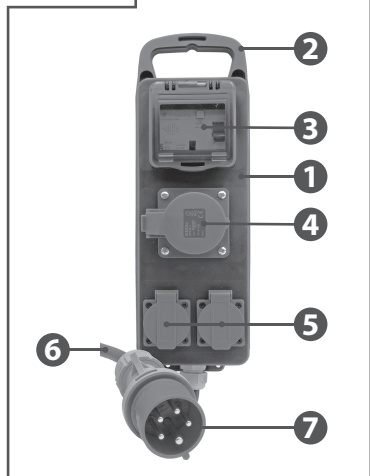

BKV 2/4

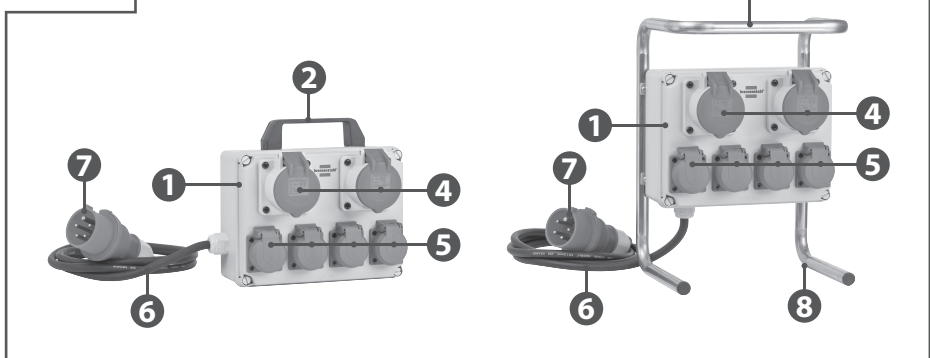

DE Bedienungsanleitung Stromverteiler

BSV 3, BSV 4, BKV 2/4, BSV P

WICHTIG

Lesen und bewahren Sie diese Bedienungsanleitung auf.
Beachten und befolgen Sie die Sicherheitshinweise.

EINLEITUNG

Diese Bedienungsanleitung muss vollständig und sorgfältig durchgelesen werden. Sie ist Bestandteil des von Ihnen neu erworbenen Stromverteilers und enthält wichtige Hinweise für die Installation, den Betrieb und die Handhabung.

Die Angaben in dieser Bedienungsanleitung gelten ausschließlich für die Geräte Kompakter Gummi-Stromverteiler BSV 3, Tragbarer Stromverteiler BSV 4, Kompakter Kleinstromverteiler BKV 2/4 und Portabler Stromverteiler BSV P.

Je nach Ausführung der Geräte, durch länderspezifische Stecksysteme sowie unterschiedliche Bauteile kann es zu optischen Abweichungen mit den Darstellungen in dieser Anleitung kommen. Des Weiteren können sich die Geräte funktional oder in der Bedienung voneinander unterscheiden.

Für die sichere Verwendung des Geräts müssen zudem die nationalen, gesetzlichen Regelungen und Bestimmungen (z.B. Unfallverhütungs- und Arbeitsschutzvorschriften sowie Umweltvorschriften) des jeweiligen Landes beachtet werden.

VERWENDETE SYMBOLE



FACHMANN

Dieses Symbol kennzeichnet Informationen zur Handhabung durch einen Fachmann.



VERPACKUNG

Dieses Symbol gibt Informationen zum Thema Verwertungskreislauf der Verpackungen.



INFORMATION

Dieser Hinweis kennzeichnet zusätzliche, nützliche Informationen zu einem bestimmten Thema.



GEFAHR

Dieser Warnhinweis kennzeichnet eine unmittelbar drohende Gefahr. Die Nichtbeachtung führt zu Tod oder schweren Verletzungen.



WARNUNG

Dieser Warnhinweis kennzeichnet eine möglicherweise gefährliche Situation. Die Nichtbeachtung kann zu Tod oder schweren Verletzungen führen.



ENTSORGUNG

Verpflichtende Selbstdeklaration gemäß der WEEE Richtlinie zum Thema Geräteentsorgung.

BESTIMMUNGSGEMÄSSER GEBRAUCH

Die Geräte werden als Stromverteiler im Innen- und Außenbereich als Mobilverteiler eingesetzt.

Die Produkte sind für den professionellen Einsatz konstruiert.

Jede über den bestimmungsgemäßen Gebrauch hinausgehende Verwendung gilt als nicht bestimmungsgemäß. Für daraus entstehende Schäden haftet der Hersteller nicht.

Das Risiko hierfür trägt allein der Benutzer.

Bei eigenmächtigen Veränderungen und Umbauten erlischt die CE-Konformität und damit jegliche Gewährleistungsansprüche. Veränderungen können zu Gefahr für Leib und Leben sowie zu Schäden am Gerät oder angeschlossenen Verbrauchern führen.

Werkseitige Kennzeichnungen an den Produkten dürfen nicht entfernt, verändert oder unkenntlich gemacht werden.

SCHUTZ VOR FREMDKÖRPERN UND WITTERUNGSEINFLÜSSEN

Die Stromverteiler entsprechen der Schutzart IP 44 gemäß DIN EN 60529 (VDE 0470-1), vorausgesetzt die Gebrauchslage wird eingehalten. Siehe Kapitel "Inbetriebnahme".

Dabei bedeutet IP 44 im Einzelnen:

- IP 4X: Geschützt gegen feste Fremdkörper mit Durchmesser ab 1,0 mm, z.B. einen Draht.
- IP X4: Schutz gegen allseitiges Spritzwasser.

ALLGEMEINE SICHERHEITSHINWEISE

Qualifizierte Elektrofachkraft



Die Montage, Demontage, Installation, Inbetriebnahme und Instandhaltung des Geräts darf ausschließlich durch eine qualifizierte Elektrofachkraft erfolgen.

Die Elektrofachkraft muss folgende Anforderungen erfüllen und beachten:

- Bestimmungsgemäße Verwendung des Geräts.
- Beachtung der Montage- und Bedienungsanleitung.
- Kenntnis und Anwendung der einschlägigen elektrotechnischen Vorschriften (z.B. DIN VDE 0100 Teil 600, DIN VDE 0100 Teil 410) sowie der länderspezifischen Vorschriften zur Errichtung von elektrotechnischen Anlagen.
- Kenntnis und Anwendung der allgemeinen und speziellen Sicherheits- und Unfallverhütungsvorschriften.
- Fähigkeit, Risiken zu erkennen und mögliche Gefährdungen zu vermeiden.
- Übergabe der Montage- und Bedienungsanleitung an den Betreiber/Anwender des Geräts.

Betrieb/Anwendung

- Eine sichere Nutzung ist nur bei vollständiger Beachtung dieser Anleitung gewährleistet.
- Lesen Sie vor der Montage, Inbetriebnahme oder Bedienung diese Anleitung gründlich durch.
- Der Stromverteiler muss von qualifiziertem Fachpersonal ordnungsgemäß installiert, gewartet und entsprechend den Gesetzen, Verordnungen und Normen in Betrieb genommen werden.

- Decken Sie den Stromverteiler niemals ab, um entstehende Stauwärme und damit Brandgefahr zu vermeiden.
- Bei Stromverteilern mit Fehlerstromschutzschalter (FI): Bei Inbetriebnahme des Gerätes muss der Testknopf des Fehlerstromschutzschalters zur Funktionskontrolle gedrückt werden. Nach störungsfreiem Test (Auslösen des Fehlerstromschutzschalters) den Fehlerstromschutzschalter wieder einschalten.
- Halten Sie leicht entzündbare und explosive Stoffe vom Stromverteiler fern.
- Schonen Sie die Kabel,
 - indem Sie beim Ausstecken immer am Stecker ziehen und nicht am Kabel,
 - indem Sie verhindern, dass die Kabel mechanisch beschädigt werden,
 - indem Sie starke Hitze fernhalten.
- Schützen Sie das Gehäuse vor mechanischen Beschädigungen wie Stößen oder harten Schlägen.
- Betreiben Sie nie einen defekten Stromverteiler.
- Vermeiden Sie Stolperfallen.

VERPACKUNG UND TRANSPORT



Verpackung

Verpackungsmaterialien sind wertvolle Rohstoffe und können wiederverwertet werden.

Führen Sie deshalb die Verpackungsmaterialien dem Verwertungskreislauf zu. Wenn dies nicht möglich ist, entsorgen Sie die Verpackungsmaterialien entsprechend den geltenden örtlichen Vorschriften.

Transport

Prüfen Sie Ihre Lieferung auf Vollständigkeit und Unversehrtheit. Sollten Sie Transportschäden feststellen oder ist die Lieferung unvollständig, verständigen Sie umgehend Ihren Händler.

AUFBAU DES GERÄTES (SIEHE SEITE 2)

Produkte können sich durch länderspezifische Stecksysteme und unterschiedliche Ausstattungen von der jeweiligen Abbildung unterscheiden!

Kompakter Gummi-Stromverteiler BSV 3

Tragbarer Stromverteiler BSV 4

Kompakter Kleinstromverteiler BKV 2/4

Portabler Stromverteiler BSV P

- | | |
|-----------------|--------------------------|
| 1 Gehäuse | 5 Schutzkontaktsteckdose |
| 2 Tragegriff | 6 Anschlusskabel |
| 3 Schutzorgane | 7 Anschlussstecker |
| 4 CEE-Steckdose | 8 Stahlrohrgestell |

INBETRIEBNAHME



Die in diesem Kapitel beschriebenen Tätigkeiten dürfen ausschließlich von einer qualifizierten Elektrofachkraft durchgeführt werden!



Das Gerät ist ausschließlich für den ebenen Stand auf allen vier Füßen (BSV 3) bzw. stehend auf dem Gestell (BSV 4 und BKV 2/4) bzw. auf der Gehäuse-Unterseite (BKV 2/4) vorgesehen. Die Gebrauchslage ist durch die Öffnungsrichtung der Steckdosen-Klappdeckel nach oben definiert.



WARNUNG

Bei Anschluss des Geräts an eine Zuleitung mit unzureichendem Leitungsquerschnitt und/oder unzureichender Vorsicherung besteht die Gefahr eines Brands, von Verletzungen oder einer Überlastung welche eine Beschädigung des Geräts verursachen kann. Beachten Sie die Angaben auf dem Typenschild!



GEFAHR

Bei Arbeiten an stromführenden Bauteilen besteht die Gefahr schwerer Verletzungen oder des Todes.

- Schalten Sie die Zuleitung des Geräts für Installations- und Montagearbeiten spannungsfrei.
- Sichern Sie die ausgeschaltete Versorgungsspannung gegen unbeabsichtigtes Wiedereinschalten durch andere Personen.
- Prüfen Sie die Spannungsfreiheit der Zuleitung, bevor Sie mit den Installations- und Montagearbeiten beginnen.

ALLSTROMSENSITIVER FEHLERSTROMSCHUTZSCHALTER (FI TYP B)



Die Stromverteiler können je nach Ausstattung mit einem Fehlerstromschutzschalter (FI/RCD), „Typ B“ ausgestattet sein, welche nur für bestimmte Anwendungsfälle vorgesehen sind.



WARNUNG

Für den sicheren Gebrauch sind die nachfolgenden Hinweise unbedingt zu beachten! Die betroffenen Geräte sind mit einem Aufkleber entsprechend gekennzeichnet:



WARNUNG

Baustromverteiler mit allstromsensitiven Fehlerschutzschaltern dürfen nicht hinter pulsstromsensitiven Fehlerstromschutzschaltern (mit FI Typ A) betrieben werden. Bei der Verwendung muss immer ein Fehlerstromschutzschalter (FI/RCD) Typ B vorgeschaltet sein.

Elektrische Einrichtungen bzw. Verbraucher (z.B. Schweißanlagen, Pumpen, Rüttelmaschinen etc.) die über einen Frequenzumrichter gesteuert werden, können glatte Gleichfehlerströme erzeugen.

Handelsübliche Fehlerstromschutzschalter mit der Auslösecharakteristik AC oder vom Typ A können diese Fehlerströme nicht erfassen, sodass eine ordnungsgemäße Auslösung des FI-Schutzschalters nicht gewährleistet ist und sich das Risiko eines elektrischen Stromschlags im Fehlerfall erhöht.



Wenden Sie sich an eine Elektrofachkraft.

Lassen Sie vor der Verwendung des Geräts die Elektroinstallation durch eine Elektrofachkraft prüfen, ob Sie das Gerät bzw. die anzuschließenden Verbraucher gemeinsam betreiben können.



Nach Auslösen eines Fehlerstromschutzschalters sind alle im Stromkreis der elektrischen Anlage befindlichen Schutzschalter, einschließlich der des genutzten Speisepunktes durch eine Elektrofachkraft auf Funktion und Wirksamkeit zu prüfen. Beachten Sie hierzu die länderspezifischen Vorgaben.

Im weiteren Verlauf der Inbetriebnahme:

Versorgen Sie den Stromverteiler über das Anschlusskabel mit Strom und schalten Sie die Schutzorgane (siehe Seite 2, Ziffer 3) ein.

BEDIENUNG

Sofern Baustromverteiler mit Sicherungselementen ausgestattet sind, ist die Zuordnung zu den Abgängen der Abbildungen direkt am Produkt zu entnehmen.

- Um einen Verbraucher anzuschließen, schwenken Sie den Klappdeckel der Steckdose auf und stecken den Stecker des Verbrauchers vollständig ein.
- Um einen Verbraucher zu entfernen, schalten Sie zunächst den angeschlossenen Verbraucher aus, heben den Klappdeckel der Steckdose leicht an und ziehen den Stecker aus der Steckdose.



WARNUNG

Bei unsachgemäßer Bedienung kann das Gerät beschädigt werden, wodurch es zu Verletzungen kommen kann.

- Ziehen Sie einen eingesteckten Gerätestecker ausschließlich am Steckergehäuse aus der Steckdose.
- Ziehen Sie den Stecker nicht an der Leitung heraus.
- Achten Sie darauf, dass Leitungen nicht geknickt, geklemmt oder überfahren werden und nicht mit fremden Wärmequellen in Berührung kommen.

WARTUNG

Regelmäßige Wartungsarbeiten tragen zur Erhöhung der Lebensdauer bei und unterstützen den störungsfreien und sicheren Betrieb des Geräts. Eventuelle Fehlerquellen können so frühzeitig erkannt und Gefahren vermieden werden.

Gerät auf Beschädigungen prüfen

- Prüfen Sie das Gerät durch Sichtprüfung auf äußere Beschädigungen (z.B. fehlende Bauteile, Materialveränderungen, Risse etc.).
- Prüfen Sie die Steckdosen-Klappdeckel und Sichtfenster auf ordnungsgemäße Funktion.

- Lassen Sie die Steckdosen, deren Klappdeckel beschädigt sind oder sich nicht richtig schließen lassen, durch eine Elektrofachkraft tauschen
- Stellen Sie Beschädigungen am Gerät fest, schalten Sie zunächst das Gerät spannungsfrei und wenden Sie sich unverzüglich an eine Elektrofachkraft.
- Verwenden Sie das fehlerhafte Gerät nicht weiter, da sich das Risiko eines elektrischen Stromschlags oder eines Sachschadens (z.B. durch Brand) erhöhen kann.
- Lassen Sie das Gerät ggf. durch eine Elektrofachkraft ordnungsgemäß instand setzen oder außer Betrieb nehmen.

Fehlerstromschutzschalter prüfen

Die Stromverteiler verfügen größtenteils über Fehlerstromschutzschalter (FI/RCD). Im ersten Schritt versorgen Sie den Stromverteiler wieder mit Spannung. Der Fehlerstromschutzschalter muss regelmäßig auf Funktion geprüft werden. Die Prüfung erfolgt durch die Betätigung eines Prüftasters im lastfreien Zustand, wodurch der Schutzschalter auslöst.

- Bringen Sie den Schalthebel in Stellung „I-ON“.
- Drücken Sie die Prüftaste „T“. → Der FI-Schutzschalter löst aus, der Schalthebel springt in Stellung „O-OFF“.
- Sollten Störungen beim Prüfvorgang auftreten oder falls der FI-Schutzschalter nicht auslöst, muss der Stromverteiler außer Betrieb genommen und eine Elektrofachkraft informiert werden.

Spannungsprüfungen durchführen

Werden Spannungsprüfungen an Elektroinstallationen durchgeführt, die über allstromsensitive Fehlerstromschutzschalter (FI/RCD) Typ B/B+ verfügen, können diese, durch eine fehlerhafte Prüfung, beschädigt werden.



WARNUNG

Sachschaden am Schutzorgan durch fehlerhafte Prüfung

Bei fehlerhafter Prüfung können Schutzorgane beschädigt werden.

→ Schalten Sie bei Spannungsprüfungen mit Prüfspannungen > 0,4 kV zuvor die Fehlerstromschutzschalter (FI/RCD) und die vor bzw. nachgelagerten Leitungsschutzschalter aus.

REINIGUNG UND PFLEGE

Das Gerät kann, je nach Einsatzbedingungen und Verschmutzung, trocken oder feucht gereinigt werden.

Um hartnäckigen Schmutz vorzubeugen, empfiehlt es sich in regelmäßigen Abständen eine trockene Reinigung durchzuführen.

Entfernen Sie zunächst alle angeschlossenen Verbraucher von dem Gerät, bevor Sie mit der Reinigung beginnen (siehe Kapitel „Bedienung“).



GEFAHR

Bei Arbeiten an stromführenden Bauteilen besteht die Gefahr schwerer Verletzungen oder des Todes.

- Für eine feuchte Reinigung muss das Gerät spannungsfrei geschaltet werden.
- Reinigen Sie das Gerät und die Bauteile (z.B. Steckdosen) ausschließlich von außen.

- Öffnen Sie nicht das Gerät und halten Sie die Steckdosen geschlossen.
- Verwenden Sie niemals Dampf- oder Hochdruckreinigungsgeräte.
- Ungeeignete Reinigungsmittel, Reinigungsgeräte und übermäßiger Gebrauch von Wasser können Schäden am Gerät verursachen.

Trockene Reinigung

Für die trockene Reinigung kann ein Handbesen und ein sauberes Reinigungstuch verwendet werden.

- Entfernen Sie vorhandenen Staub und Schmutz zunächst mit einem Handbesen.
- Wischen Sie anschließend das Gerät mit einem sauberen, trockenen Tuch ab.

Feuchte Reinigung

Für die feuchte Reinigung ist ausschließlich sauberes Wasser zu verwenden.

- Entfernen Sie vorhandenen Staub und Schmutz zunächst mit einem Handbesen.
- Wischen Sie anschließend das Gerät mit einem sauberen, angefeuchteten Tuch ab.

AUSSERBETRIEBNAHME



GEFAHR

Bei Arbeiten an stromführenden Bauteilen besteht die Gefahr schwerer Verletzungen oder des Todes.

- Entfernen Sie alle eingesteckten Verbraucher
- Schalten Sie alle Sicherungsorgane aus
- Trennen Sie die Zuleitung vom Netz

LAGERUNG UND ENTSORGUNG

Gerät lagern

Für die ordnungsgemäße Lagerung und um einen späteren, störungsfreien Betrieb des Geräts zu ermöglichen, sind die nachfolgenden Punkte zu beachten.

- Reinigen Sie das Gerät vor dem Lagern. (siehe Kapitel „Reinigung und Pflege“).
- Verpacken Sie das Gerät in der Originalverpackung oder einem geeigneten Karton.
- Lagern Sie das Gerät in einem trockenen und temperierten Raum bei einer Lagertemperatur zwischen 0 °C und +35 °C.

Gerät entsorgen



Elektrogeräte gehören nicht in den Hausmüll!

Gemäß Europäischer Richtlinie 2012/19/EU über Elektro- und Elektronikaltgeräte müssen verbrauchte Elektrogeräte getrennt gesammelt und einer umweltgerechten Wiederverwertung zugeführt werden.

Möglichkeiten zur Entsorgung des ausgedienten Geräts erfahren Sie bei Ihrer Gemeinde oder Stadtverwaltung.

STÖRUNGEN UND BEHEBUNG



GEFAHR

Das Gerät enthält Teile, die unter lebensgefährlich hoher elektrischer Spannung stehen.

- Vertrauen Sie sämtliche Reparaturen Mitarbeitern von Fachwerkstätten an.
- Betreiben Sie nie einen defekten Stromverteiler.

- Elektrische Verbraucher die am Stromverteiler angeschlossen sind, können beim Wiedereinschalten eines ausgelösten Schutzorgans selbsttätig anlaufen und Verletzungen verursachen.
- Schalten Sie ein Schutzorgan erst ein, nachdem Sie alle angeschlossenen Verbraucher ausgeschaltet oder diese vom Stromverteiler getrennt haben.

Wenn einer der angeschlossenen Verbraucher nicht mehr mit Spannung versorgt wird, gehen Sie wie folgt vor:

1. Ziehen Sie den entsprechenden Stecker aus dem Stromverteiler.
2. Prüfen Sie durch Sichtprüfung den Stromverteiler und die angeschlossenen Verbraucher auf Defekte.
 - Wenn ein Defekt an einem der Geräte vorliegt, beauftragen Sie eine Elektrofachkraft. Damit ist die Fehlersuche hier beendet.
 - Wenn dies nicht der Fall ist, fahren Sie mit Schritt 3 fort.
3. Überprüfen Sie, ob ggf. das zuständige Sicherungselement bzw. der FI-Schutzschalter ausgelöst hat. Ist dies der Fall, fahren Sie mit Schritt 4 fort, andernfalls informieren Sie eine Elektrofachkraft.
 - Damit ist die Fehlersuche hier beendet.
4. Schalten Sie das Sicherungselement bzw. den FI-Schutzschalter ein.
5. Lösen die Sicherungselemente erneut aus, liegt der Fehler am Stromverteiler.
 - Dann fahren Sie mit Schritt 6 fort.
 - Sicherungselemente lösen nicht aus, dann fahren Sie mit Schritt 7 fort.
6. Nehmen Sie den Stromverteiler außer Betrieb und verständigen Sie umgehend eine Elektrofachkraft oder die Serviceabteilung des Herstellers.
 - Damit ist die Fehlersuche hier beendet.
7. Stecken Sie den Stecker für den Verbraucher wieder ein. Lösen die Sicherungselemente wieder aus, so liegt der Fehler beim Verbraucher oder dessen Zuleitung.
8. Informieren Sie eine Elektrofachkraft. Damit ist die Fehlersuche hier beendet.

TECHNISCHE DATEN

Typenschild/Geräteetikett

Beispiel



- 1 Artikelnummer
- 2 Typenbezeichnung
- 3 Kabellänge, -qualität und -querschnitt
- 4 Ausgangssteckdosen

- 5 Produktionsdatum
- 6 Nennfehlerstrom FI
- 7 EAN-Code
- 8 Herstelleradresse
- 9 Schutzart
- 10 Schutzklasse
- 11 CE-Kennzeichen
- 12 Verpflichtende Selbstdeklaration (WEEE-Richtlinie)
- 13 EAC Kennzeichnung

Produktinformationen + Geräteabmessungen

Die Produktinformationen und Geräteabmessungen finden Sie im aktuellen Brennenstuhl® Produktkatalog oder im Internet unter www.brennenstuhl.de

UMGEBUNGSBEDINGUNGEN

Für einen sicheren und störungsfreien Betrieb des Geräts müssen die folgenden Umgebungsbedingungen beachtet werden:

- Bauen Sie das Gerät nicht in ein zusätzliches Gehäuse oder in eine Gebäudenische ohne Rücksprache mit dem Hersteller ein.
- Decken Sie die Seitenflächen des Geräts nicht ab.
- Verwenden Sie das Gerät nicht in explosionsgefährdeter Umgebung, in der sich brennbare Flüssigkeiten, Gase oder Stäube befinden – Explosions- und Brandgefahr!
- Verwenden Sie ausschließlich Kupferleitungen als Zuleitung.

CE EU-KONFORMITÄTSERKLÄRUNG

Die EU-Konformitätserklärung ist beim Hersteller hinterlegt.

EN Operating instructions Power distributor

BSV 3, BSV 4, BKV 2/4, BSV P

IMPORTANT

Read and keep these operating instructions. Observe and follow the safety instructions.

INTRODUCTION

These operating instructions must be read completely and carefully. They are an integral part of the new power distributor you have purchased and contain important information on installation, operation and handling.

The information in these operating instructions applies exclusively to the Compact Rubber Power Distribution Type BSV 3, Portable Power Distribution Type BSV 4, Compact Small Power Distribution Type BKV 2/4 and Portable Power Distributor BSV P. Depending on the design of the devices, country-specific plug-in systems and different components, there may be visual deviations from the illustrations in these instructions. Furthermore, the devices may differ from each other in terms of function or operation. For the safe use of the device, the national legal regulations and provisions (e.g. accident prevention and occupational health and safety regulations as well as environmental regulations) of the respective country must also be observed.

SYMBOLS



EXPERT

This symbol marks information which refer to the handling by an expert.



PACKAGING

This symbol provides information on the utility cycle of the packaging.



INFORMATION

This marks additional, useful information on a certain topic.



DANGER

This warning marks immediate danger.
Non-compliance will lead to fatal or severe injuries.



WARNING

This warning marks a possibly dangerous situation.
Non-compliance can lead to fatal or severe injuries.



DISPOSAL

Mandatory self-declaration according to the WEEE directive on the disposal of equipment.

INTENDED USE

The products are used as mobile power distributors indoors and outdoors.

The products are designed for professional use.

Any use which is not specified as intended use will be considered as misuse.

The manufacturer will not assume any liability for damages resulting from misuse.

The user bears the entire risk.

Unauthorised modifications and conversions will void the CE conformity and with it any warranty claims. Modifications may cause hazards for life and limb as well as damage to the distribution box or connected loads.

Factory labels on the distribution box must not be removed, changed or made illegible.

PROTECTION AGAINST FOREIGN OBJECTS AND WEATHER

The protection type of this distribution box is IP 44 according to DIN EN 60529 (VDE 0470-1) provided that the correct operating position is observed.

See "Commissioning" section.

IP 44 means:

- IP 4X: Protected against solid foreign objects with a diameter of more than 1.0 mm, e. g. wire.
- IP X4: Protection against water splashing from any direction.

GENERAL SAFETY INSTRUCTIONS

Qualified electrician



Mounting, disassembly, installation, commissioning and servicing of the device may only be performed by a qualified electrician. The qualified electrician must meet and observe the following requirements:

- Intended use of the device.
- Compliance with the installation and operating instructions.
- Knowledge and application of the relevant electrotechnical provisions (e. g. DIN VDE 0100 Part 600, DIN VDE 0100 Part 410) as well as the country-specific provisions regarding the construction of electrotechnical systems.
- Knowledge and application of the general and specific safety and accident prevention regulations.
- Ability to recognise risks and prevent possible hazards.
- Handover of the installation and operating instruction to the operator/user of the device.

Operation/Use

- Safe use is only ensured if these instructions are fully observed.
- Read these instructions thoroughly prior to installation, commissioning or operation.
- The distribution box is to be properly installed, maintained and commissioned by qualified experts in compliance with the relevant laws, regulations and standards.
- Never cover the distribution box to prevent trapped heat and the resulting fire hazard.
- For power distributors with residual current circuit breaker (RCD): When putting the unit into operation, the test button of the residual current circuit breaker must be pressed for a function check. After a fault-free test (tripping of the residual current circuit breaker), switch the residual current circuit breaker on again.
- Keep easily flammable and explosive substances away from the distribution box.
- Protect the cables

- by pulling at the plug and not at the cable to disconnect the device,
- by preventing mechanical damage to the cables,
- by keeping them away from intense heat.
- Protect the housing from mechanical damage such as impacts or powerful blows.
- Never operate the distribution box if it is defective.
- Avoid tripping hazards.

PACKAGING AND TRANSPORT



Packing

Packaging materials are valuable raw materials and can be recycled. Therefore, feed the packaging materials into the recycling loop.

If this is not possible, dispose of the packaging materials in accordance with the applicable local regulations.

Transport

Check your delivery for completeness and damages. If you notice any transport damage or if the delivery is incomplete, please notify your distributor immediately.

STRUCTURE OF THE DEVICE (SEE PAGE 2)

Products may differ from the respective illustration due to country-specific plug-in systems and different equipment!

Compact rubber power distributor BSV 3

Mobile power distributor BSV 4

Small power distributor BKV 2/4

Portable Power Distributor BSV P

- | | |
|------------------------|-----------------------|
| ① Housing | ⑤ Schuko socket |
| ② Carrying handle | ⑥ Connection cable |
| ③ Protective equipment | ⑦ Connection plug |
| ④ CEE socket | ⑧ Tubular steel frame |

COMMISSIONING



The activities described in this chapter may only be carried out by a qualified electrician!



The device is intended exclusively for level standing on all four feet (BSV 3) or standing on the stand (BSV 4 and BKV 2/4) or on the underside of the housing (BKV 2/4). The position of use is defined by the opening direction of the hinged cover of the socket outlets towards the top.



WARNING

If the device is connected to a supply line with an insufficient cable cross-section and/or insufficient back-up fuse, there is a risk of fire, injury or overload which may cause damage to the device. Observe the information on the type plate!

**DANGER**

There is a risk of serious injury or death when working on live components.

- Switch off the power supply to the device for installation and assembly work.
- Secure the switched-off supply voltage against unintentional reconnection by other persons.
- Check that the supply line is voltage-free before starting installation and assembly work.

ALL-CURRENT SENSITIVE RESIDUAL CURRENT CIRCUIT BREAKER (FI TYP B)



Depending on the equipment, the power distributors can be equipped with a residual current circuit breaker (FI/RCD) "Type B", which are only intended for certain applications.

**WARNING**

For safe use, it is essential to observe the following instructions! The affected devices are marked accordingly with a sticker:

**WARNING**

Power distributors with universal current sensitive residual current circuit breakers must not be operated behind pulse current sensitive residual current circuit breakers (with RCD type A). When used, a residual current circuit breaker (FI/RCD) type B must always be connected upstream.

Electrical equipment or consumers (e.g. welding equipment, pumps, vibrating machines, etc.) that are controlled via a frequency converter can generate smooth DC residual currents.

Commercially available residual current circuit breakers with the tripping characteristic AC or of type A cannot detect these residual currents, so that proper tripping of the RCD is not guaranteed and the risk of electric shock increases in the event of a fault.



Contact a qualified electrician.

Before using the device, have the electrical installation checked by a qualified electrician to ensure that you can operate the device or the loads to be connected.



After a residual current circuit breaker has tripped, all circuit breakers in the circuit of the electrical system, including those of the supply point used, must be tested for function and effectiveness by a qualified electrician. Please observe the country-specific regulations.

In the further course of commissioning:
Supply the power distributor with power via the connection cable and switch on the protective devices (see page 2, fig. 3).

OPERATION

If site power distributors are equipped with fuse elements, the assignment to the outlets can be found in the illustrations directly on the product.

- To connect a load, open the hinged lid of the socket and insert the plug of the load completely.
- To remove a load, switch off the connected load first, then lift the hinged lid of the socket slightly and pull the plug out of the socket.



WARNING

Improper use may damage the device and lead to injuries.

- Always use the plug housing to pull a connected device plug out of the socket.
- Do not pull the plug using the cable.
- Ensure that the cables are not kinked, crushed or run over or come into contact with external heat sources.

MAINTENANCE

Regular maintenance work helps to increase the service life and supports the trouble-free and safe operation of the device. Possible sources of error can thus be detected at an early stage and dangers avoided.

Check the device for damage

- Visually inspect the device for external damage (e.g. missing components, material changes, cracks, etc.).
- Check the hinged lids of the sockets and windows for proper function.
- Have a qualified electrician replace any damaged hinged lids or windows.
- If you notice any damage at the device, immediately contact a qualified electrician.
- Do not continue to use the faulty device as this may increase the risk of electric shock or damage to property (e.g. fire).
- If necessary, have the device properly repaired or taken out of operation by a qualified electrician.

Check residual current circuit breaker

The power distributors are mostly equipped with residual current circuit breakers (FI/RCD). In the first step, supply the power distributor with voltage again.

The residual current circuit breaker must be checked regularly for function.

The test is carried out by actuating a test button in the no-load condition, which causes the circuit breaker to trip.

- Move the gear lever to the "I-ON" position.
- Press the test button "T". → The RCD trips, the switch lever jumps to the "O-OFF" position.
- If faults occur during the test procedure or if the RCD does not trip, the power distributor must be taken out of service and a qualified electrician informed.

Carry out voltage tests

If voltage tests are carried out on electrical installations that have all-current sensitive residual current circuit breakers (FI/RCD) type B/B+, these can be damaged by an incorrect test.



WARNING

Material damage to the protective device due to faulty testing

Incorrect testing can damage protective devices.

→ For voltage tests with test voltages > 0.4 kV, switch off the residual current circuit breakers (FI/RCD) and the upstream or downstream miniature circuit breakers beforehand.

CLEANING AND CARE

The device can be cleaned dry or damp, depending on the conditions of use and soiling.

To prevent stubborn dirt, we recommend dry cleaning at regular intervals.

Before starting cleaning work, remove all connected loads from the device (see chapter "Operation").



DANGER

There is a risk of serious injury or death when working on live components.

- For wet cleaning, the device must be disconnected from the power supply.
- Clean the device and the components (e.g. sockets) only from the outside.
- Do not open the device and keep the sockets closed.
- Never use steam or high-pressure cleaning equipment.
- Unsuitable cleaning agents, cleaning equipment and excessive use of water can cause damage to the appliance.

Dry cleaning

For dry cleaning, you can use a hand brush and a clean cloth.

- First remove existing dust and dirt with a hand brush.
- Then wipe the device with a clean, dry cloth.

Wet cleaning

Use only clean water for wet cleaning.

- First remove existing dust and dirt with a hand brush.
- Then wipe the device with a clean, damp cloth.

DECOMMISSIONING



DANGER

There is a risk of serious injury or death when working on live components.

- Remove all plugged-in loads
- Switch off all safety devices
- Disconnect the cable from the mains

STORAGE AND DISPOSAL

Storing the device

For proper storage and to ensure the failure-free operation of the device later, observe the following instructions.

- Clean the device prior to storage. (see "Cleaning and care" section).
- Store the device in its original packaging or in a suitable cardboard box.
- Store the device in a dry and temperature-controlled room at a storage temperature between 0° C and +35 °C.

Dispose of the device



Dispose of electric appliances in an environmentally friendly manner!

Electric appliances must not be disposed of in household waste. The European Directive 2012/19/EU on Waste Electrical and Electronic Equipment rules that used electric appliances should be collected separately and recycled in an environmentally friendly manner. For possibilities of disposal of the used appliance, please contact your local or municipal administration.

FAULTS AND RECTIFICATION



DANGER

The device contains parts under life-threateningly high electrical voltage.

- Have all repair work performed by specialists.
- Never operate the power distributor if it is defective.
- Electrical loads which are connected to the power distributor may start automatically when triggered protective equipment is re-activated and cause injuries.
- Only activate protective equipment when you have switched off all connected loads or disconnected them from the power distributor.

If one of the connected loads is no longer supplied with voltage, proceed as follows:

1. Pull the corresponding plug out of the power distributor.
2. Visually inspect the power distributor and the connected loads for defects.
 - If there is a defect in one of the devices, call in an electrician. Troubleshooting is hereby completed.
 - If this is not the case, continue with step 3.
3. Check whether the responsible fuse element or the RCD has tripped.
 - If this is the case, continue with step 4, otherwise inform a qualified electrician. Troubleshooting is hereby completed.
4. Switch on the fuse element or the RCD.
5. If the fuse elements trip again, the fault is in the power distributor.
 - Then continue with step 6.
 - If the fuse elements do not trip, continue with step 7.
6. Take the power distributor out of operation and immediately notify a qualified electrician or the manufacturer's service department.
 - Troubleshooting is hereby completed.
7. Re-plug load. If the fuse is triggered again, the load or its supply cable is faulty.
8. Inform a qualified electrician. Troubleshooting is hereby completed.

TECHNICAL DATA

Type plate/device label

Example

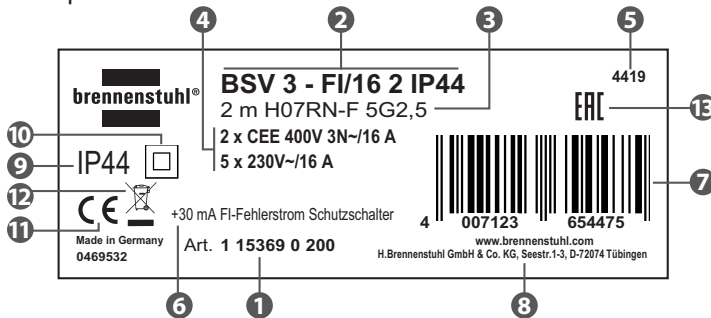

- 1 Article number
- 2 Type designation
- 3 Cable length, quality and cross-section
- 4 Output sockets
- 5 Production date
- 6 Rated residual current FI
- 7 EAN code
- 8 Manufacturer's address
- 9 IP class
- 10 Protection class
- 11 CE mark
- 12 Mandatory self-declaration (WEEE Directive)
- 13 EAC marking

Product information + device dimensions

The product information and device dimensions can be found in the current Brennenstuhl® product catalogue or on the Internet at www.brennenstuhl.de.

ENVIRONMENTAL CONDITIONS

For a safe and failure-free operation of the device, the following environmental conditions must be observed:

- Do not install the device in an additional housing or in a building niche without consulting the manufacturer.
- Do not cover the lateral surfaces of the device.
- Do not use the device in explosive atmospheres with flammable liquids, gases or dusts – risk of explosion and fire!
- Only use copper cables as supply cables.

CE EU DECLARATION OF CONFORMITY

The EU declaration of conformity is deposited with the manufacturer.

FR Mode d'emploi Coffret de chantier

BSV 3, BSV 4, BKV 2/4, BSV P

IMPORTANT

Lisez et conservez ce mode d'emploi. Observez et suivez les consignes de sécurité.

INTRODUCTION

Veillez lire entièrement et attentivement ce mode d'emploi. Il fait partie du coffret de chantier que vous venez d'acheter et contient des informations importantes à propos de l'installation, du fonctionnement et de la manipulation.

Les informations contenues dans ce mode d'emploi s'appliquent exclusivement aux appareils suivants : coffret de chantier compact en caoutchouc BSV 3, coffret de chantier portatif BSV 4, coffret de chantier compact petite puissance BKV 2/4 et coffret de chantier portatif BSV P.

Selon le modèle, les systèmes de prises électriques spécifiques aux pays et les différents composants, il peut y avoir des différences visuelles par rapport aux illustrations de ce mode d'emploi. En outre, les appareils peuvent différer les uns des autres en termes de fonctionnement.

Pour une utilisation sûre de l'appareil, il convient également de respecter les réglementations et dispositions légales nationales (par exemple, les réglementations en matière de prévention des accidents et de sécurité au travail, ainsi que les réglementations environnementales) du pays concerné.

SYMBOLES UTILISÉS



PROFESSIONNEL

Ce symbole signale des informations relatives à la manipulation par un spécialiste.



EMBALLAGE

Ce symbole fournit des informations sur le circuit de recyclage des emballages.



INFORMATIONS

Ce symbole signale des informations supplémentaires et utiles concernant un sujet spécifique.



DANGER

Cet avertissement signale un danger imminent. Le non-respect de cet avertissement peut entraîner la mort ou de graves blessures.



AVERTISSEMENT

Cet avertissement signale une situation potentiellement dangereuse. Le non-respect de cet avertissement peut entraîner la mort ou de graves blessures.



MISE AU REBUT

Auto-déclaration obligatoire conformément à la directive DEEE sur l'élimination des appareils.

UTILISATION CONFORME

Les appareils sont utilisés comme coffret de chantier portable à l'intérieur et à l'extérieur. Les produits sont conçus pour un usage professionnel.

Toute utilisation allant au-delà de l'utilisation prévue est considérée comme contraire aux spécifications. Le fabricant n'est pas responsable des dommages qui pourraient en résulter. L'utilisateur est le seul à en supporter le risque.

Les modifications et transformations non autorisées annulent la conformité CE et tout droit de garantie. Les modifications peuvent entraîner un danger pour la vie et l'intégrité physique, ainsi que des dommages pour le ou les appareil(s) connecté(s).

Les marquages du fabricant sur les produits ne doivent pas être retirés, modifiés ou rendus illisibles.

PROTECTION CONTRE LES CORPS ÉTRANGERS ET LES CONDITIONS CLIMATIQUES

Le coffret de chantier correspond à l'indice de protection IP 44 selon DIN EN 60529 (VDE 0470-1), à condition de respecter la position de fonctionnement.

Voir chapitre « Mise en service ».

IP 44 signifie :

- IP 4X : Protection contre les corps étrangers solides d'un diamètre de 1,0 mm ou plus, par exemple un fil.
- IP X4 : Protection contre les projections d'eau.

CONSIGNES DE SÉCURITÉ GÉNÉRALES

Electricien qualifié



Le montage, le démontage, l'installation, la mise en service et l'entretien de l'appareil ne doivent être effectués que par un électricien qualifié.

L'électricien doit répondre aux exigences suivantes et les respecter :

- Utilisation conforme de l'appareil.
- Respect des instructions d'installation et d'utilisation.
- Connaissance et application des réglementations électrotechniques applicables (par exemple DIN VDE 0100 partie 600, DIN VDE 0100 partie 410), ainsi que des réglementations spécifiques au pays pour la réalisation d'installations électriques.
- Connaissance et application des réglementations générales et spéciales de sécurité et de prévention des accidents.
- Capacité à identifier les risques et à éviter les dangers potentiels.
- Remise des instructions d'installation et d'utilisation à l'opérateur/l'utilisateur de l'appareil.

Opération/utilisation

- Une utilisation sûre n'est garantie que si ces instructions sont intégralement respectées.
- Lisez attentivement ces instructions avant l'installation, la mise en service ou l'utilisation.
- Le coffret de chantier doit être installé et entretenu par un professionnel agréé qualifié et il doit être mis en service conformément aux lois, ordonnances et normes correspondantes.

- Ne couvrez jamais le coffret de chantier pour éviter l'accumulation de chaleur et les risques d'incendie.
- Pour les distributeurs de courant avec disjoncteur à courant résiduel (RCD) : lors de la mise en service de l'appareil, il faut appuyer sur le bouton de test du disjoncteur à courant résiduel pour un contrôle de fonctionnement. Après un test sans défaut (déclenchement du disjoncteur différentiel), remettez le disjoncteur différentiel en marche.
- Eloignez les substances facilement inflammables et explosives du coffret de chantier.
- Protégez les câbles
 - en tirant toujours sur la fiche lors du débranchement et non sur le câble,
 - en empêchant les câbles d'être endommagés mécaniquement,
 - en les tenant à l'écart de la chaleur excessive.
- Protégez le boîtier contre les dommages mécaniques tels que les chocs ou les coups durs.
- N'utilisez jamais un coffret de chantier défectueux.
- Evitez les risques de trébuchement.

EMBALLAGE ET TRANSPORT



Emballage

Les matériaux d'emballage sont des matières premières valorisables et peuvent être recyclés.

Vous devez donc intégrer les matériaux d'emballage dans le circuit de recyclage. Si cela n'est pas possible, éliminez les matériaux d'emballage conformément à la réglementation locale.

Transport

Vérifiez l'exhaustivité et l'intégrité de votre livraison. Si vous constatez des dommages dus au transport ou si la livraison est incomplète, contactez immédiatement votre revendeur.

STRUCTURE DE L'APPAREIL (VOIR PAGE 2)

Les produits peuvent différer de l'illustration correspondante en raison des systèmes de prises électriques spécifiques à chaque pays et des différents équipements !

Coffret de chantier en caoutchouc BSV 3

Coffret de chantier portatif BSV 4

Coffret de chantier compact petite puissance BKV 2/4

Coffret de chantier portatif BSV P

- | | |
|-----------------------------|-------------------------------|
| ① Boîtier | ⑤ Prises avec mise à la terre |
| ② Poignée de transport | ⑥ Câble de raccordement |
| ③ Dispositifs de protection | ⑦ Fiche de raccordement |
| ④ Prises CEE | ⑧ Support en acier |

MISE EN SERVICE



Les activités décrites dans ce chapitre ne peuvent être réalisées que par un électricien qualifié !



L'appareil est uniquement destiné à être utilisé sur une surface plane et ses 4 pieds (BSV 3) ou debout sur le support (BSV 4 et BKV 2/4) ou sur la face inférieure du boîtier (BKV 2/4). La position d'utilisation est définie par le sens d'ouverture du volet de protection des prises vers le haut.

**AVERTISSEMENT**

Si l'appareil est connecté à une alimentation avec une section de du câble de raccordement insuffisante et/ou des fusibles de protection est insuffisant, il existe un risque de brûlure ou de surcharge pouvant provoquer des dommages à l'appareil. Respectez les indications figurant sur la plaque signalétique !

**DANGER**

Lorsque vous travaillez sur des composants sous tension, il existe un risque de blessure grave ou de décès.

- Débranchez la ligne d'alimentation de l'appareil pour les travaux d'installation et de montage.
- Protégez l'alimentation désactivée contre toute remise en service involontaire par d'autres personnes.
- Vérifiez l'absence de tension sur la ligne d'alimentation avant de commencer les travaux d'installation et de montage.

INTERRUPTEUR DIFFÉRENTIEL (FI TYPE B)

Selon l'équipement, les coffrets de chantier peuvent être équipés d'un interrupteur différentiel (FI/RCD) de type B, qui n'est prévu que pour certaines applications.

**AVERTISSEMENT**

Les instructions suivantes doivent être respectées pour garantir une utilisation sécurisée !

Les appareils concernés sont identifiés en conséquence par un autocollant :

**AVERTISSEMENT**

Les distributeurs de courant avec interrupteur différentiel ne doivent pas être utilisés en aval d'un interrupteur différentiel à courant pulsé (avec FI de type A). Un interrupteur différentiel (FI/RCD) de type B doit toujours être connecté en amont lorsqu'il est utilisé.

Les équipements électriques ou les utilisateurs (par exemple, les équipements de soudage, les pompes, les machines vibrantes, etc.) qui sont commandés par un convertisseur de fréquence peuvent générer des courants résiduels continus. Les interrupteurs différentiels courants avec des caractéristiques de déclenchement AC ou de type A ne peuvent pas détecter ces courants de fuite, de sorte que le déclenchement de l'interrupteur différentiel n'est pas garanti et que le risque de choc électrique augmente en cas de défaillance.



Adressez-vous à un électricien qualifié !

Avant d'utiliser l'appareil, faites vérifier l'installation électrique par un électricien qualifié pour vous assurer que vous pouvez faire fonctionner conjointement tous les utilisateurs sur l'appareil.



Après le déclenchement d'un interrupteur différentiel, tous les disjoncteurs du circuit du système électrique, y compris celui du point d'alimentation utilisé, doivent être soumis à un essai de fonctionnement et d'efficacité par un électricien qualifié. Veuillez vous conformer aux exigences spécifiques de chaque pays.

Dans la suite du processus de mise en service :

Alimentez le coffret de chantier par le câble de raccordement et activez les dispositifs de protection (voir page 2, chiffre 3).

UTILISATION

Si les distributeurs de courant sont équipés d'éléments fusibles, l'affectation aux prises se trouve dans les illustrations directement sur le produit.

- Pour connecter un appareil électrique, ouvrez le volet de protection de la prise et insérez complètement la fiche de l'appareil électrique.
- Pour déconnecter un appareil électrique, veuillez d'abord éteindre l'appareil connecté, soulevez légèrement le volet de la prise et retirez la fiche de la prise.



AVERTISSEMENT

Une mauvaise utilisation peut endommager l'appareil et provoquer des blessures.

- Ne retirez la fiche d'un appareil branché dans une prise de courant uniquement par l'enveloppe de la fiche.
- Ne retirez pas la fiche par le câble.
- Assurez-vous que les câbles ne soient pas pliés, coincés ou écrasés et qu'ils n'entrent pas en contact avec des sources de chaleur externes.

ENTRETIEN

Des entretiens réguliers augmentent la durée de vie et favorisent un fonctionnement sans problème et sécurisé de l'appareil. Les éventuels problèmes peuvent ainsi être identifiées en amont et les dangers potentiels écartés.

Vérifiez que l'appareil n'est pas endommagé

- Inspectez visuellement l'appareil pour détecter tout dommage externe (par exemple, composants manquants, changements de matériaux, fissures, etc.).
- Vérifiez le bon fonctionnement des volets et de la fenêtre de protection.
- Laissez un électricien qualifié remplacer les prises dont les volets sont endommagés ou ne peuvent plus être fermés correctement.
- Si vous constatez des dommages sur l'appareil, débranchez-le d'abord de l'alimentation électrique et contactez immédiatement un électricien qualifié.
- Ne continuez pas à utiliser l'appareil défectueux car il existe un risque de choc électrique ou de dommage matériel (incendie, par exemple).
- Si nécessaire, faites réparer ou mettre hors service l'appareil par un électricien qualifié.

Vérifiez l'interrupteur différentiel

Les coffrets de chantier sont généralement équipés d'un interrupteur différentiel (FI/RCD). Dans la première étape, alimentez à nouveau le coffret de chantier.

Le fonctionnement de l'interrupteur différentiel doit être vérifié régulièrement.

Le test est effectué en appuyant sur le bouton de test, ce qui déclenche l'interrupteur.

- Mettez la manette en position « I-ON ».
- Appuyez sur le bouton de test « T ». → L'interrupteur différentiel se déclenche, la manette passe en position « O-OFF ».
- Si des défauts surviennent pendant la procédure de test ou si l'interrupteur différentiel ne se déclenche pas, le coffret de chantier doit être mis hors service et un électricien qualifié doit être informé.

Effectuez des tests de tension

Si des tests de tension sont effectués sur des installations électriques équipées d'un interrupteur différentiel (FI/RCD) de type B/B+, celui-ci peut être endommagé par un test incorrect.



AVERTISSEMENT

Dommages matériels au dispositif de protection dus à un test incorrect

Les dispositifs de protection peuvent être endommagés si le test est effectué de manière incorrecte.

→ Pour les tests de tension avec des tensions de test > 0,4 kV, coupez au préalable l'interrupteur différentiel (FI/RCD) et les disjoncteurs en amont ou en aval.

NETTOYAGE ET ENTRETIEN

L'appareil peut être nettoyé à sec ou humide, selon les conditions d'utilisation.

Afin d'éviter les salissures tenaces, il est recommandé de nettoyer l'appareil à intervalles réguliers avec un chiffon à sec.

Débranchez d'abord tous les utilisateurs connectés à l'appareil avant de commencer le nettoyage (voir le chapitre « Utilisation »).



DANGER

Lorsque vous travaillez sur des composants sous tension, il existe un risque de blessure grave ou de décès.

- Pour un nettoyage humide, l'appareil doit être débranché de l'alimentation électrique.
- Nettoyez l'appareil et ses composants (par exemple, les prises) uniquement de l'extérieur.
- N'ouvrez pas l'appareil et laissez les prises de courant fermées.
- N'utilisez jamais de nettoyeur à vapeur ou à haute pression.
- Des produits de nettoyage inadaptés, des équipements de nettoyage et une utilisation excessive d'eau peuvent provoquer des dommages à l'appareil.

Nettoyage à sec

Pour le nettoyage à sec, il est possible d'utiliser une balayette et un chiffon de nettoyage propre.

- Commencez par enlever la poussière et les salissures existantes avec une balayette.
- Ensuite, essuyez l'appareil avec un chiffon propre et sec.

Nettoyage humide

Seule de l'eau propre doit être utilisée pour le nettoyage humide.

- Commencez par enlever la poussière et les salissures existantes avec une balayette.
- Ensuite, essuyez l'appareil avec un chiffon propre et humidifié.

MISE HORS SERVICE



DANGER

Lorsque vous travaillez sur des composants sous tension, il existe un risque de blessure grave ou de décès.

- Débranchez tous les appareils électriques connectés.
- Coupez tous les dispositifs de sécurité.
- Débranchez le câble du réseau électrique.

STOCKAGE ET MISE AU REBUT

Stockage de l'appareil

Pour un stockage correct et un fonctionnement sans problème ultérieur de l'appareil, les précautions suivantes doivent être prises.

- Nettoyez l'appareil avant de le stocker (voir le chapitre « Nettoyage et entretien »).
- Emballez l'appareil dans l'emballage d'origine ou dans un carton approprié.
- Stockez l'appareil dans une pièce sèche et tempérée à une température comprise entre 0° C et +35° C.

Mettre l'appareil au rebut



Les appareils électriques doivent être mis au rebut conformément aux normes environnementales !

Ne jetez pas les appareils électriques avec les ordures ménagères. Selon la directive européenne 2012/19/CE relative aux appareils électriques et électroniques usagés, les appareils électriques doivent être collectés séparément et recyclés dans le respect de l'environnement. Pour connaître les solutions de mise au rebut d'un appareil usagé, adressez-vous à votre administration locale ou communale.

DYSFONCTIONNEMENTS ET SOLUTIONS



DANGER

L'appareil contient des éléments qui sont sous haute tension électrique potentiellement mortelle.

- Confiez toutes les réparations au personnel agréé des ateliers spécialisés.
- N'utilisez jamais un coffret de chantier défectueux.
- Les appareils électriques raccordés au coffret de chantier peuvent démarrer automatiquement et causer des blessures lorsqu'un dispositif de protection déclenché est remis en marche.
- Ne mettez en marche un dispositif de protection qu'après avoir coupé tous les appareils connectés ou après les avoir déconnectés du coffret de chantier.

Si l'un des appareils connectés n'est plus alimenté en tension, procédez comme suit :

1. Retirez la fiche correspondante du coffret de chantier.
2. Effectuez un examen visuel du coffret de chantier et des appareils connectés pour détecter les défauts.

Si l'un des appareils est défectueux, contactez un électricien qualifié.

Ceci met fin au dépannage.

Sinon, passez à l'étape 3.

3. Vérifiez si le disjoncteur afférent ou l'interrupteur différentiel a déclenché. Si c'est le cas, passez à l'étape 4, sinon informez un électricien qualifié. Ceci met fin au dépannage.
4. Activez le disjoncteur ou l'interrupteur différentiel.
5. Si les éléments de protection se déclenchent une nouvelle fois, le défaut se situe au niveau du coffret de chantier. Poursuivez ensuite avec l'étape 6. Les éléments de protection ne se déclenchent pas, poursuivez avec l'étape 7.
6. Mettez le coffret de chantier hors service et informez immédiatement un électricien qualifié ou le service après-vente du fabricant. Ceci met fin au dépannage.
7. Rebranchez la fiche de l'appareil électrique. Si les éléments de protection se déclenchent une nouvelle fois, le défaut provient de l'appareil ou du cordon d'alimentation.
8. Informez un électricien qualifié. Ceci met fin au dépannage.

CARACTERISTIQUES TECHNIQUES

Plaque signalétique/étiquette de l'appareil

Exemple

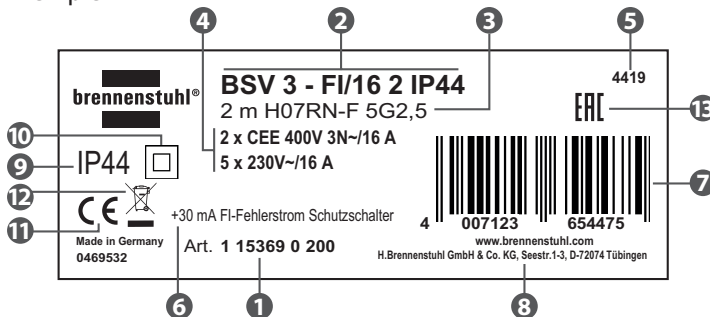

- 1 Référence
- 2 Désignation
- 3 Longueur, qualité et section du câble
- 4 Prises de sortie
- 5 Date de fabrication
- 6 Courant résiduel nominal FI
- 7 Code EAN
- 8 Adresse du fabricant
- 9 Indice de protection
- 10 Classe de protection
- 11 Marquage CE
- 12 Auto-déclaration obligatoire (directive DEEE)
- 13 Marquage EAC

Informations sur le produit + dimensions de l'appareil

Les informations sur le produit et les dimensions de l'appareil sont disponibles dans le catalogue actuel Brennenstuhl® ou sur Internet à l'adresse www.brennenstuhl.fr

CONDITIONS ENVIRONNEMENTALES

Pour un fonctionnement sécurisé et sans problème de l'appareil, les conditions suivantes doivent être respectées :

- N'installez pas l'appareil dans une enveloppe supplémentaire ou dans une armoire électrique sans avoir échangé avec le fabricant.
- Ne couvrez pas les surfaces latérales de l'appareil.
- N'utilisez jamais l'appareil dans des environnements présentant des risques d'explosion, dans lesquels se trouvent des substances inflammables, des liquides, des gaz ou des poussières : risque d'explosion et d'incendie !
- N'utilisez que des câbles en cuivre comme cordon d'alimentation.

CE DÉCLARATION DE CONFORMITÉ UE

La déclaration de conformité UE est disponible auprès du fabricant.

IT Istruzioni per l'uso

Distributore di potenza

BSV 3, BSV 4, BKV 2/4, BSV P

IMPORTANTE

Leggere e conservare queste istruzioni per l'uso. Osservare e seguire le istruzioni di sicurezza.

INTRODUZIONE

Queste istruzioni per l'uso devono essere lette completamente e attentamente. È parte integrante del nuovo distributore di energia che avete acquistato e contiene importanti informazioni sull'installazione, il funzionamento e la gestione. Le informazioni contenute in queste istruzioni per l'uso valgono esclusivamente per gli apparecchi Distributore di energia in gomma compatto BSV 3, Distributore di energia portatile BSV 4, Distributore di energia compatto piccolo BKV 2/4 e Distributore di energia portatile BSV P.

A seconda del design degli apparecchi, dei sistemi a spina specifici del paese e dei diversi componenti, ci possono essere deviazioni visive dalle illustrazioni di queste istruzioni. Inoltre, i dispositivi possono differire l'uno dall'altro in termini di funzione o di funzionamento.

Per l'uso sicuro dell'apparecchio, devono essere rispettate anche le norme e le disposizioni di legge nazionali (ad esempio le norme di prevenzione degli infortuni e di sicurezza sul lavoro, nonché le norme ambientali) del rispettivo paese.

SIMBOLI UTILIZZATI



SPECIALISTA

Questo simbolo indica informazioni che devono essere trattate da uno specialista.



IMBALLAGGIO

Questo simbolo fornisce informazioni sul riciclaggio degli imballaggi.



INFORMAZIONI

Questo simbolo indica informazioni aggiuntive e utili su un argomento specifico.



PERICOLO

Questo avvertimento indica un pericolo imminente. L'inosservanza di questa disposizione può provocare la morte o lesioni gravi.



ATTENZIONE

Questo avvertimento indica una situazione potenzialmente pericolosa. L'inosservanza può provocare la morte o lesioni gravi.



DISPOSIZIONE

Autodichiarazione obbligatoria secondo la direttiva WEEE sullo smaltimento delle apparecchiature.

USO PREVISTO

I dispositivi sono utilizzati come distributori di energia all'interno e all'esterno come distributori mobili.

I prodotti sono progettati per un uso professionale.

Qualsiasi uso al di fuori dell'uso previsto è considerato un uso improprio. Il produttore non è responsabile dei danni risultanti. Il rischio per questo è sostenuto esclusivamente dall'utente.

Le modifiche e le conversioni non autorizzate annullano la conformità CE e quindi qualsiasi diritto di garanzia. Le modifiche possono comportare un pericolo per la vita e l'incolumità fisica, nonché danni al dispositivo o ai consumatori collegati.

Le marcature di fabbrica sui prodotti non devono essere rimosse, modificate o rese irriconoscibili.

PROTEZIONE CONTRO I CORPI ESTRANEI E LE INFLUENZE DEL TEMPO

I distributori di corrente sono conformi alla classe di protezione IP 44 secondo la norma DIN EN 60529 (VDE 0470-1), a condizione che venga rispettata la posizione di utilizzo. Vedere il capitolo "Messa in funzione".

IP 44 significa in dettaglio:

- IP 4X: Protetto contro corpi estranei solidi con un diametro di 1,0 mm o più, per esempio un filo.
- IP X4: Protetto contro gli spruzzi d'acqua da tutti i lati.

ISTRUZIONI GENERALI DI SICUREZZA

Elettricista qualificato



Il montaggio, lo smontaggio, l'installazione, la messa in funzione e la manutenzione dell'apparecchio devono essere eseguiti esclusivamente da un elettricista qualificato. L'elettricista deve soddisfare e osservare i seguenti requisiti:

- Uso previsto del dispositivo.
- Rispetto delle istruzioni di installazione e di funzionamento.
- Conoscenza e applicazione delle norme elettrotecniche pertinenti (ad esempio DIN VDE 0100 Parte 600, DIN VDE 0100 Parte 410) e delle norme specifiche del paese per l'installazione di sistemi elettrotecnici.
- Conoscenza e applicazione delle norme generali e specifiche di sicurezza e prevenzione degli incidenti.
- Capacità di riconoscere i rischi ed evitare i possibili pericoli.
- Consegnare le istruzioni di installazione e di funzionamento all'operatore/utente dell'apparecchio.

Funzionamento/utilizzo

- L'uso sicuro è garantito solo se queste istruzioni vengono osservate integralmente.
- Leggere attentamente queste istruzioni prima dell'installazione, della messa in funzione o del funzionamento.
- Il sistema di distribuzione dell'energia deve essere correttamente installato, mantenuto e messo in funzione da personale qualificato in conformità con le leggi, i regolamenti e le norme.

- Non coprire mai il distributore di corrente per evitare l'accumulo di calore e il rischio di incendio.
- Per i distributori di corrente con interruttore differenziale (RCD): quando si mette in funzione l'unità, il pulsante di prova dell'interruttore differenziale deve essere premuto per un controllo del funzionamento. Dopo un test senza guasti (intervento dell'interruttore differenziale), riaccendere l'interruttore differenziale.
- Tenere le sostanze infiammabili ed esplosive lontano dal distributore di corrente.
- Proteggere i cavi,
 - tirando sempre la spina quando si scollega e non il cavo,
 - evitando che i cavi vengano danneggiati meccanicamente,
 - tenendo lontano un forte calore.
- Proteggere l'alloggiamento da danni meccanici come urti o colpi duri.
- Non utilizzare mai un distributore di energia difettoso.
- Evitare i pericoli di inciampo.

IMBALLAGGIO E TRASPORTO



Imballaggio

I materiali di imballaggio sono materie prime preziose e possono essere riciclati. Per questo motivo, immettere i materiali di imballaggio nel circuito di riciclaggio. Se questo non è possibile, smaltire i materiali di imballaggio in conformità con le norme locali applicabili.

Trasporto

Controllate la completezza e l'integrità della vostra consegna. Se notate dei danni di trasporto o se la consegna è incompleta, informate immediatamente il vostro rivenditore.

MONTAGGIO DELL'UNITÀ (VEDI PAGINA 2)

I prodotti possono differire dall'illustrazione a causa di sistemi a spina specifici del paese e di attrezzature diverse!

Distributore di potenza compatto in gomma BSV 3

Distributore di energia portatile BSV 4

Piccolo distributore di potenza compatto BKV 2/4

Distributore di energia portatile BSV P

- | | |
|-----------------------------|-----------------------------------|
| 1 Alloggio | 5 Presa di contatto di protezione |
| 2 Maniglia per il trasporto | 6 Cavo di collegamento |
| 3 Elementi di protezione | 7 Spina di connessione |
| 4 Presa CEE | 8 Telaio tubolare in acciaio |

COMMISSIONE



Le attività descritte in questo capitolo devono essere eseguite solo da un elettricista qualificato!



L'unità è destinata esclusivamente a stare in piedi su un terreno piano su tutti e quattro i piedi (BSV 3) o in piedi sul telaio (BSV 4 e BKV 2/4) o sul lato inferiore dell'alloggiamento (BKV 2/4). La posizione di utilizzo è definita dalla direzione di apertura verso l'alto del coperchio a cerniera della presa di corrente.

**ATTENZIONE**

Se il dispositivo è collegato a una linea di alimentazione con una sezione del cavo insufficiente e/o un fusibile di riserva insufficiente, vi è il rischio di incendio, lesioni o sovraccarico che può causare danni al dispositivo. Osservare le informazioni sulla targhetta!

**PERICOLO**

Quando si lavora su componenti sotto tensione, c'è il rischio di lesioni gravi o di morte.

- Scollegare la linea di alimentazione del dispositivo dalla rete elettrica per i lavori di installazione e montaggio.
- Assicurare la tensione di alimentazione disinserita contro il reinserimento involontario da parte di altre persone.
- Controllare che la linea di alimentazione sia priva di tensione prima di iniziare i lavori di installazione e montaggio.

INTERRUTTORE DIFFERENZIALE SENSIBILE A TUTTE LE CORRENTI (FI TIPO B)

A seconda dell'attrezzatura, i distributori di potenza possono essere dotati di un interruttore di corrente residua (FI/RCD) "Tipo B", che è destinato solo a certe applicazioni.

**ATTENZIONE**

Le seguenti istruzioni devono essere osservate per garantire un uso sicuro! I dispositivi interessati sono contrassegnati di conseguenza con un adesivo:

**ATTENZIONE**

I distributori di corrente dell'edificio con interruttori differenziali sensibili alla corrente universale non devono essere utilizzati dietro gli interruttori differenziali sensibili alla corrente d'impulso (con RCD tipo A). Quando viene utilizzato, un interruttore di corrente residua (FI/RCD) di tipo B deve essere sempre collegato a monte.

Le apparecchiature o le utenze elettriche (per esempio, saldatrici, pompe, macchine vibranti, ecc.) che sono controllate tramite un convertitore di frequenza possono generare correnti residue DC regolari.

Gli interruttori di corrente residua disponibili in commercio con caratteristiche di intervento in corrente alternata o di tipo A non sono in grado di rilevare queste correnti di guasto, per cui non è garantito un intervento corretto dell'interruttore di corrente residua e il rischio di scosse elettriche aumenta in caso di guasto.



Consultare un elettricista qualificato.

Prima di usare il dispositivo, fate controllare l'installazione elettrica da un elettricista qualificato per assicurarvi che sia possibile far funzionare il dispositivo o i carichi da collegare insieme.



Dopo che un interruttore differenziale è scattato, tutti gli interruttori del circuito dell'impianto elettrico, compresi quelli del punto di alimentazione utilizzato, devono essere controllati per il funzionamento e l'efficacia da un elettricista qualificato. Osservare le specifiche del paese per questo.

Nell'ulteriore corso della messa in servizio:

Alimentare il distributore di corrente tramite il cavo di collegamento e attivare i dispositivi di protezione (vedi pagina 2, punto 3).

OPERAZIONE

Se i distributori di energia del sito sono dotati di elementi fusibili, l'assegnazione alle prese può essere trovata nelle illustrazioni direttamente sul prodotto.

- Per collegare un'utenza, aprire il coperchio a cerniera della presa e inserire completamente la spina dell'utenza.
- Per rimuovere un carico, prima spegnere il carico collegato, sollevare leggermente il coperchio a cerniera della presa ed estrarre la spina dalla presa.



ATTENZIONE

Un funzionamento improprio può danneggiare l'apparecchio, con conseguenti lesioni personali.

- Estrarre la spina di un apparecchio inserito dalla presa solo dall'alloggiamento della spina.
- Non estrarre la spina dal cavo.
- Fate attenzione a non piegare, pizzicare o far scorrere i cavi e a non farli entrare in contatto con fonti di calore estranee.

MANUTENZIONE

Una manutenzione regolare contribuisce ad aumentare la durata di vita e supporta il funzionamento senza problemi e sicuro dell'apparecchio. Le possibili fonti di errore possono così essere individuate in una fase iniziale e i pericoli possono essere evitati.

Controllare che l'unità non sia danneggiata

- Ispezionare visivamente il dispositivo per danni esterni (ad esempio componenti mancanti, cambiamenti di materiale, crepe, ecc.)
- Controllare che i coperchi incernierati delle prese e le finestre di visualizzazione funzionino correttamente.
- Se il coperchio a cerniera di una presa è danneggiato o non può essere chiuso correttamente, farlo sostituire da un elettricista qualificato.
- Se notate dei danni al dispositivo, per prima cosa scollegate il dispositivo dall'alimentazione e contattate immediatamente un elettricista qualificato.
- Non continuare a utilizzare l'unità difettosa, poiché ciò potrebbe aumentare il rischio di scosse elettriche o danni alle cose (ad esempio, incendio).
- Se necessario, fate riparare o mettere fuori servizio il dispositivo da un elettricista qualificato.

Controllare l'interruttore di corrente residua

La maggior parte dei distributori di energia sono dotati di interruttori di corrente residua (FI/RCD).

Nella prima fase, alimentate di nuovo il distributore di corrente con la tensione. L'interruttore di corrente residua deve essere testato regolarmente per il funzionamento. Il test viene eseguito azionando un pulsante di prova nella condizione di vuoto, che provoca l'intervento dell'interruttore.

- Spostare la leva dell'interruttore nella posizione "I-ON".
- Premere il pulsante di prova "T". → Il RCD scatta, la leva di commutazione salta alla posizione "O-OFF".
- Se si verificano guasti durante la procedura di prova o se l'RCD non scatta, il distributore di corrente deve essere messo fuori servizio e un elettricista qualificato deve essere informato.

Esecuzione di test di tensione

Se le prove di tensione sono effettuate su installazioni elettriche che hanno interruttori differenziali sensibili a tutte le correnti (FI/RCD) di tipo B/B+, questi possono essere danneggiati da una prova errata.



ATTENZIONE

Danni materiali al dispositivo di protezione a causa di un test difettoso

I dispositivi di protezione possono essere danneggiati da test errati.

→ Per le prove di tensione con tensioni di prova > 0,4 kV, disinserire preventivamente gli interruttori differenziali (RCD) e gli interruttori miniaturizzati a monte e a valle.

PULIZIA E MANUTENZIONE

Il dispositivo può essere pulito a secco o a umido, a seconda delle condizioni di utilizzo e del grado di sporcizia.

Per evitare lo sporco ostinato, si consiglia il lavaggio a secco a intervalli regolari. Prima di iniziare la pulizia, rimuovere dall'unità tutte le utenze collegate (vedi capitolo "Funzionamento").



PERICOLO

C'è il rischio di lesioni gravi o morte quando si lavora su componenti sotto tensione.

- Per la pulizia a umido, il dispositivo deve essere scollegato dall'alimentazione.
- Pulire l'unità e i componenti (ad esempio le prese) solo dall'esterno.
- Non aprire l'unità e tenere le prese chiuse.
- Non usare mai attrezzature per la pulizia a vapore o ad alta pressione.
- I detersivi inadeguati, l'attrezzatura per la pulizia e l'uso eccessivo di acqua possono causare danni all'unità.

Pulizia a secco

Una spazzola a mano e un panno pulito possono essere usati per la pulizia a secco.

- Rimuovere prima la polvere e lo sporco esistenti con una scopa a mano.
- Poi pulire l'unità con un panno pulito e asciutto.

Pulizia a umido

Per la pulizia a umido si deve usare solo acqua pulita.

- Per prima cosa rimuovere la polvere e lo sporco con una scopa a mano.
- Poi pulire l'unità con un panno pulito e umido.

SMANTELLAMENTO



PERICOLO

C'è il rischio di lesioni gravi o morte quando si lavora su componenti sotto tensione.

- Rimuovere tutte le utenze collegate
- Spegner tutti i fusibili
- Scollegare la linea di alimentazione dalla rete

STOCCAGGIO E SMALTIMENTO

Conservazione dell'unità

Per uno stoccaggio corretto e per garantire un funzionamento senza problemi dell'unità in futuro, è necessario osservare i seguenti punti.

- Pulire l'unità prima di riporla. (vedi capitolo "Pulizia e manutenzione").
- Imballare il dispositivo nella confezione originale o in un cartone adatto.
- Conservare il dispositivo in un ambiente asciutto e temperato a una temperatura di conservazione compresa tra 0 °C e +35 °C.

Smaltimento del dispositivo



I dispositivi elettrici non appartengono ai rifiuti domestici!

Secondo la direttiva europea 2012/19/UE sui rifiuti di apparecchiature elettriche ed elettroniche, le apparecchiature elettriche usate devono essere raccolte separatamente e riciclate in modo ecologico. Puoi informarti sulle opzioni per lo smaltimento del dispositivo scartato presso il tuo comune o l'amministrazione cittadina.

DIFETTI E RIMEDI



PERICOLO

L'apparecchio contiene parti che sono sotto tensione elettrica pericolosamente alta.

- Affidare tutte le riparazioni a personale di servizio qualificato.
- Non utilizzare mai un distributore di energia difettoso.
- I carichi elettrici collegati al distributore di corrente possono avviarsi automaticamente quando un dispositivo di protezione scattato viene riacceso e causare lesioni.
- Inserire un dispositivo di protezione solo dopo aver spento tutti i carichi collegati o averli scollegati dal distributore di corrente.

Se uno dei carichi collegati non viene più alimentato, procedere come segue:

1. Estrarre la spina corrispondente dal distributore di corrente.
2. Ispezionare visivamente il distributore di corrente e i carichi collegati per individuare eventuali difetti.
 - Se c'è un difetto in uno dei dispositivi, chiamate un elettricista qualificato. Questo conclude la risoluzione dei problemi qui.
 - Se questo non è il caso, continuare con il passo 3.

3. Controllare se l'elemento fusibile responsabile o l'RCD è scattato, se applicabile. In questo caso, continuare con il punto 4, altrimenti informare un elettricista qualificato.
Questo conclude la risoluzione dei problemi qui.
4. Accendere l'elemento fusibile o l'interruttore di corrente residua.
5. Se gli elementi del fusibile scattano di nuovo, il guasto è nel distributore di corrente. Procedere poi al punto 6.
- Se gli elementi del fusibile non scattano, procedere al punto 7.
6. Rimuovere il sistema di distribuzione di energia dal servizio e contattare immediatamente un elettricista qualificato o il servizio di assistenza del produttore. Questo conclude la risoluzione dei problemi qui.
7. Ricollegare la spina del carico. Se gli elementi del fusibile scattano di nuovo, il guasto è nel carico o nella sua linea di alimentazione.
8. Informare un elettricista qualificato. Questo conclude la risoluzione dei problemi qui.

DATI TECNICI

Targhetta/etichetta del dispositivo

Esempio



- 1 Numero di articolo
- 2 Designazione del tipo
- 3 Lunghezza, qualità e sezione del cavo
- 4 Prese di uscita
- 5 Data di produzione
- 6 Corrente residua nominale FI
- 7 Codice EAN
- 8 Indirizzo del produttore
- 9 Classe IP
- 10 Classe di protezione
- 11 Marchio CE
- 12 Autodichiarazione obbligatoria (direttiva WEEE)
- 13 Marcatura EAC

Informazioni sul prodotto + dimensioni del dispositivo

Le informazioni sui prodotti e le dimensioni degli apparecchi si trovano nell'attuale catalogo prodotti Brennenstuhl® o in Internet all'indirizzo www.brennenstuhl.de.

CONDIZIONI AMBIENTALI

Per garantire un funzionamento sicuro e senza problemi del dispositivo, è necessario rispettare le seguenti condizioni ambientali:

- Non installare l'unità in un involucro aggiuntivo o in una nicchia dell'edificio senza consultare il produttore.
- Non coprire i lati del dispositivo.
- Non utilizzare il dispositivo in atmosfere potenzialmente esplosive contenenti liquidi, gas o polveri infiammabili - rischio di esplosione e incendio!
- Usare solo cavi di rame come cavi di alimentazione.

CE DICHIARAZIONE DI CONFORMITÀ UE

La dichiarazione di conformità UE è depositata presso il produttore.

GZ Návod k obsluze Rozdělovač výkonu BSV 3, BSV 4, BKV 2/4, BSV P

DŮLEŽITÉ

Přečtěte si a uschovejte tento návod k obsluze. Dodržujte bezpečnostní pokyny a řiďte se jimi.

ÚVOD

Tento návod k obsluze je třeba si pečlivě a úplně přečíst. Jsou nedílnou součástí nového rozvaděče, který jste si zakoupili, a obsahují důležité informace o instalaci, provozu a manipulaci.

Informace v tomto návodu k obsluze se vztahují výhradně na zařízení Kompaktní gumový rozvaděč BSV 3, Přenosný rozvaděč BSV 4, Kompaktní malý rozvaděč BKV 2/4 a Přenosný rozvaděč BSV P.

V závislosti na konstrukci zařízení, zásuvných systémech specifických pro danou zemi a různých komponentech se mohou vyskytnout vizuální odchylky od vyobrazení v tomto návodu. Zařízení se navíc mohou od sebe lišit funkcí nebo provozem.

Pro bezpečné používání přístroje je třeba dodržovat také národní právní předpisy a ustanovení (např. předpisy o prevenci úrazů a bezpečnosti práce a předpisy o ochraně životního prostředí) příslušné země.

POUŽITÉ SYMBOLY



PROFESIONÁLNÍ

Tento symbol označuje informace určené pro odbornou manipulaci.



BALENÍ

Tento symbol poskytuje informace o recyklačním cyklu obalu.



INFORMACE

Tato poznámka uvádí další užitečné informace k určitému tématu.



NEBEZPEČÍ

Toto varování upozorňuje na hrozící nebezpečí. Nedodržení těchto pokynů může mít za následek smrt nebo vážné zranění.



VAROVÁNÍ

Toto varování upozorňuje na potenciálně nebezpečnou situaci. Jejich nedodržení může mít za následek smrt nebo vážné zranění.



DISPOZICE

Povinné vlastní prohlášení v souladu se směrnicí o OEEZ týkající se likvidace zařízení.

ZAMÝŠLENÉ POUŽITÍ

Zařízení se používají jako rozvaděče energie v interiéru a jako mobilní rozvaděče ve venkovním prostředí.

Výrobky jsou určeny pro profesionální použití.

Jakékoli použití nad rámec určeného použití se považuje za nesprávné použití. Výrobce neručí za případné škody, které z toho vyplývají. Riziko za to nese výhradně uživatel.

Neautorizované úpravy a přestavby ruší shodu s CE, a tím i jakékoli nároky na záruku.

Úpravy mohou vést k ohrožení života a zdraví a k poškození zařízení nebo připojených spotřebičů.

Tovární značení na výrobcích nesmí být odstraněno, změněno nebo upraveno k nepoznání.

OCHRANA PROTI CIZÍM TĚLESŮM A POVĚTRNOSTNÍM VLIVŮM

Rozvaděče napájení splňují stupeň krytí IP 44 podle DIN EN 60529 (VDE 0470-1), pokud je dodržena poloha použití. Viz kapitola "Uvedení do provozu".

IP 44 znamená podrobně:

- IP 4X: Chráněno před pevnými cizími tělesy o průměru 1,0 mm nebo větším, např. drátem.
- IP X4: Ochrana proti stříkající vodě ze všech stran.

OBCENÉ BEZPEČNOSTNÍ POKYNY

Kvalifikovaný elektrikář



Montáž, demontáž, instalaci, uvedení do provozu a údržbu zařízení smí provádět pouze kvalifikovaný elektrikář. Kvalifikovaný elektrikář musí splňovat a dodržovat následující požadavky:

- Zamýšlené použití zařízení.
- Dodržujte návod k montáži a obsluze.
- Znalost a používání příslušných elektrotechnických předpisů (např. DIN VDE 0100 část 600, DIN VDE 0100 část 410), jakož i předpisů pro instalaci elektrotechnických systémů v jednotlivých zemích.
- Znalost a uplatňování obecných a specifických bezpečnostních předpisů a předpisů o prevenci úrazů.
- Schopnost identifikovat rizika a vyhnout se potenciálním nebezpečím.
- Předání návodu k instalaci a obsluze obsluze/uživateli zařízení.

Provoz/aplikace

- Bezpečné použití je zaručeno pouze při úplném dodržení těchto pokynů.
- Před instalací, uvedením do provozu nebo provozem si důkladně přečtěte tento návod.
- Rozvodný systém musí být řádně instalován, udržován a uveden do provozu kvalifikovaným personálem v souladu se zákony, předpisy a normami.
- Nikdy nezakrývejte rozdělovač napájení, abyste zabránili nahromadění tepla a nebezpečí požáru.
- U rozvaděčů s proudovým chráničem (RCD): Při uvedení přístroje do provozu je třeba stisknout testovací tlačítko proudového chrániče pro kontrolu funkce. Po bezporuchovém testu (vypnutí proudového chrániče) znovu zapněte proudový chránič.

- Vysoce hořlavé a výbušné látky uchovávejte mimo dosah rozvaděče.
- Chraňte kabely,
 - tím, že při odpojování vždy zatáhnete za zástrčku, nikoli za kabel,
 - tím, že zabraňujete mechanickému poškození kabelů,
 - tím, že se budete držet dál od intenzivního tepla.
- Chraňte kryt před mechanickým poškozením, například před nárazy nebo silnými údery.
- Nikdy nepoužívejte vadný rozdělovač energie.
- Vyhnete se nebezpečí zakopnutí.

BALENÍ A PŘEPRAVA



Balení

Obalové materiály jsou cenné suroviny a lze je recyklovat. Obalové materiály proto vložte do recyklačního okruhu. Pokud to není možné, zlikvidujte obalové materiály v souladu s platnými místními předpisy.

Doprava

Zkontrolujte úplnost a neporušenost dodávky. Pokud zjistíte poškození při přepravě nebo pokud je dodávka neúplná, neprodleně informujte svého prodejce.

KONSTRUKCE ZAŘÍZENÍ (VIZ STRANA 2)

Výrobky se mohou lišit od příslušného vyobrazení z důvodu specifických zásuvných systémů v jednotlivých zemích a odlišného vybavení!

Kompaktní pryžový rozdělovač výkonu BSV 3

Přenosný rozdělovač výkonu BSV 4

Kompaktní malý rozdělovač výkonu BKV 2/4

Přenosný rozvaděč BSV P

- | | |
|-------------------------|-------------------------------|
| 1 Bydlení | 5 Zásuvka ochranného kontaktu |
| 2 Rukojeť pro přenášení | 6 Připojovací kabel |
| 3 Ochranné orgány | 7 Zástrčka konektoru |
| 4 Zásuvka CEE | 8 Trubkový ocelový rám |

UVEDENÍ DO PROVOZU



Činnosti popsané v této kapitole smí provádět pouze kvalifikovaný elektrikář!



Přístroj je určen výhradně pro rovné stání na všech čtyřech nohách (BSV 3) nebo stání na rámu (BSV 4 a BKV 2/4) nebo na spodní straně skříně (BKV 2/4). Poloha použití je vymezena směrem nahoru otevíraného výklonného krytu zásuvky.



VAROVÁNÍ

Pokud je přístroj připojen k napájecímu vedení s nedostatečným průřezem kabelu a/nebo nedostatečnou záložní pojistkou, hrozí nebezpečí požáru, zranění nebo přetížení, které může způsobit poškození přístroje. Dodržujte údaje na typovém štítku!

**NEBEZPEČÍ**

Při práci na součástech pod napětím hrozí nebezpečí vážného zranění nebo smrti.

- Při instalačních a montážních pracích odpojte přívodní vedení přístroje od zdroje napájení.
- Zajistěte vypnutí napájecího napětí proti neúmyslnému opětovnému připojení jinými osobami.
- Před zahájením instalačních a montážních prací zkontrolujte, zda je přívodní vedení bez napětí.

JISTIČ CITLIVÝ NA REZIDUÁLNÍ PROUD (FI TYP B)

V závislosti na zařízení mohou být rozvaděče vybaveny proudovým chráničem (FI/RCD) "typ B", který je určen pouze pro určité aplikace.

**VAROVÁNÍ**

Pro bezpečné použití je nutné dodržovat následující pokyny!

Postižená zařízení jsou odpovídajícím způsobem označena nálepkou:

**VAROVÁNÍ**

Stavební proudové rozvaděče s univerzálními proudově citlivými proudovými chrániči nesmí být provozovány za proudovými chrániči citlivými na impulzní proud (s proudovým chráničem typu A). Při použití musí být vždy předřazen proudový chránič (FI/RCD) typu B.

Elektrická zařízení nebo spotřebiče (např. svařovací zařízení, čerpadla, vibrační stroje atd.), které jsou řízeny pomocí frekvenčního měniče, mohou vytvářet plynulé stejnosměrné reziduální proudy.

Komerčně dostupné proudové chrániče s vypínací charakteristikou AC nebo typu A nemohou tyto reziduální proudy detekovat, takže není zaručeno správné vypnutí proudového chrániče a v případě poruchy se zvyšuje riziko úrazu elektrickým proudem.



Obratě se na kvalifikovaného elektrikáře.

Před použitím přístroje nechte zkontrolovat elektrickou instalaci kvalifikovaným elektrikářem, abyste se ujistili, že můžete přístroj nebo připojované zátěže provozovat společně.



Po vypnutí proudového chrániče musí kvalifikovaný elektrikář přezkoušet funkčnost a účinnost všech jističů v obvodu elektrické soustavy, včetně jističů použitého napájecího bodu. Dodržujte požadavky dané země.

V dalším průběhu uvádění do provozu:

Napájejte rozdělovač proudu pomocí připojovacího kabelu a zapněte ochranná zařízení (viz strana 2, bod 3).

OPERACE

Pokud jsou staveništní rozvaděče vybaveny pojistkovými prvky, přiřazení k zásuvkám naleznete na obrázcích přímo na výrobku.

- Chcete-li připojit zátěž, odklopte výklopný kryt zásuvky a zcela zasuňte zástrčku zátěže.
- Chcete-li spotřebič vyjmout, nejprve vypněte připojený spotřebič, mírně nadzvedněte výklopný kryt zásuvky a vytáhněte zástrčku ze zásuvky.



VAROVÁNÍ

Nesprávná obsluha může vést k poškození přístroje a zranění osob.

- Zapojený konektor zařízení vytahujte ze zásuvky pouze za kryt zástrčky.
- Nevytahujte zástrčku za drát.
- Dbejte na to, aby kabely nebyly zalomené, přiskřípnuté nebo přejeté a aby nepřišly do styku s vnějšími zdroji tepla.

ÚDRŽBA

Pravidelná údržba přispívá k prodloužení životnosti a podporuje bezporuchový a bezpečný provoz zařízení. Možné zdroje chyb tak lze odhalit v rané fázi a předejít nebezpečí.

Zkontrolujte, zda není zařízení poškozeno

- Vizuálně zkontrolujte jednotku, zda nemá vnější poškození (např. chybějící součásti, změny materiálu, praskliny atd.).
- Zkontrolujte správnou funkci výklopných krytů zásuvek a průzorů.
- Zásuvky, jejichž výklopné kryty jsou poškozené nebo je nelze řádně zavřít, nechte vyměnit kvalifikovaným elektrikářem.
- Pokud zjistíte jakékoli poškození přístroje, nejprve jej odpojte od napájení a neprodleně se obraťte na kvalifikovaného elektrikáře.
- Nepokračujte v používání vadného přístroje, protože to může zvýšit riziko úrazu elektrickým proudem nebo poškození majetku (např. požáru).
- V případě potřeby nechte zařízení řádně opravit nebo vyřadit z provozu kvalifikovaným elektrikářem.

Zkontrolujte proudový chránič

Rozvaděče jsou většinou vybaveny proudovými chrániči (FI/RCD).

V prvním kroku opět napájejte rozdělovač proudu napětím.

Funkčnost proudového chrániče je třeba pravidelně kontrolovat.

Zkouška se provádí stisknutím testovacího tlačítka ve stavu bez zátěže, což způsobí vypnutí jističe.

- Přesuňte řadicí páku do polohy "I-ON".
- Stiskněte testovací tlačítko "T". → Vypne se proudový chránič, spínací páčka přeskočí do polohy "O-OFF".
- Pokud se během testování vyskytnou poruchy nebo pokud proudový chránič nevypne, je třeba rozvaděč vyřadit z provozu a informovat kvalifikovaného elektrikáře.

Provádění napěťových testů

Pokud jsou prováděny napěťové zkoušky na elektrických instalacích, které mají proudově citlivé proudové chrániče (FI/RCD) typu B/B+, může dojít k jejich poškození nesprávnou zkouškou.



VAROVÁNÍ

Materiální poškození ochranného zařízení v důsledku chybného testování

Nesprávné testování může poškodit ochranná zařízení.

→ Při napěťových zkouškách se zkušebním napětím $> 0,4$ kV předem vypněte proudové chrániče (FI/RCD) a miniaturní jističe před a za proudovým chráničem.

ČIŠTĚNÍ A PÉČE

Přístroj lze čistit za sucha nebo za vlhka v závislosti na provozních podmínkách a znečištění.

Abyste zabránili odolnému znečištění, doporučujeme čistit v pravidelných intervalech v čistírně.

Před zahájením čištění nejprve odpojte všechny připojené spotřebiče od přístroje (viz kapitola "Obsluha").



NEBEZPEČÍ

Při práci na součástech pod napětím hrozí nebezpečí vážného zranění nebo smrti.

- Při mokřém čištění musí být přístroj odpojen od napájení.
- Přístroj a součásti (např. zásuvky) čistěte pouze zvenčí.
- Spotřebič neotvírejte a zásuvky nechte zavřené.
- Nikdy nepoužívejte páru nebo vysokotlaké čisticí zařízení.
- Nevhodné čisticí prostředky, čisticí zařízení a nadměrné používání vody mohou způsobit poškození přístroje.

Suché čištění

Pro suché čištění lze použít ruční smeták a čistý čisticí hadr.

- Nejprve odstraňte stávající prach a nečistoty ručním kartáčem.
- Poté zařízení otřete čistým a suchým hadříkem.

Vlhké čištění

Pro mokré čištění používejte pouze čistou vodu.

- Nejprve odstraňte stávající prach a nečistoty ručním kartáčem.
- Poté zařízení otřete čistým vlhkým hadříkem.

VYŘAZENÍ Z PROVOZU



NEBEZPEČÍ

Při práci na součástech pod napětím hrozí nebezpečí vážného zranění nebo smrti.

- Odstraňte všechny připojené spotřebiče
- Vypněte všechna bezpečnostní zařízení
- Odpojte přívodní vedení od elektrické sítě

SKLADOVÁNÍ A LIKVIDACE

Uložení zařízení

Pro správné skladování a zajištění pozdějšího bezproblémového provozu přístroje je třeba dodržovat následující body.

- Před uložením zařízení vyčistěte. (viz kapitola "Čištění a péče").
- Zařízení zabalte do původního obalu nebo do vhodné krabice.
- Přístroj skladujte v suché a temperované místnosti při skladovací teplotě mezi 0 °C a +35 °C.

Likvidace zařízení



Elektrické spotřebiče nepatří do domovního odpadu!

Podle evropské směrnice 2012/19/EU o odpadních elektrických a elektronických zařízeních musí být použita elektrozařízení sbírána odděleně a recyklována způsobem šetrným k životnímu prostředí. Informace o způsobu likvidace použitého zařízení získáte na obecním nebo městském úřadě.

ZÁVADY A NÁPRAVA



NEBEZPEČÍ

Zařízení obsahuje části, které jsou pod nebezpečně vysokým elektrickým napětím.

- Veškeré opravy svěřte pracovníkům specializovaných dílen.
- Nikdy nepoužívejte vadný rozdělovač energie.
- Elektrické zátěže připojené k rozvaděči se mohou po opětovném zapnutí vypnutého ochranného zařízení automaticky spustit a způsobit zranění.
- Ochranné zařízení zapněte až po vypnutí všech připojených zátěží nebo po jejich odpojení od rozvodné sítě.

Pokud některá z připojených zátěží již není napájena, postupujte následovně:

1. Odpojte příslušný konektor od rozvodné desky.
2. Vizuálně zkontrolujte rozvaděč a připojené zátěže, zda nejsou poškozeny.
 - Pokud je na některém ze zařízení závada, zavolejte kvalifikovaného elektrikáře. Tímto je řešení problémů ukončeno.
 - Pokud tomu tak není, pokračujte krokem 3.
3. Zkontrolujte, zda se nevypnul příslušný pojistkový prvek nebo proudový chránič. V takovém případě pokračujte krokem 4, jinak informujte kvalifikovaného elektrikáře. Tímto je řešení problémů ukončeno.
4. Zapněte pojistkový prvek nebo proudový chránič.
5. Pokud se pojistné prvky opět vypnou, je chyba v rozdělovači napájení. Pak pokračujte krokem 6.
 - Pokud pojistné prvky nevypnou, pokračujte krokem 7.
6. Vyřadte rozvaděč z provozu a neprodleně informujte kvalifikovaného elektrikáře nebo servisní oddělení výrobce. Tímto je řešení problémů ukončeno.
7. Znovu připojte zástrčku pro zátěž. Pokud se pojistky opět vypnou, je chyba na straně spotřebiče nebo jeho přírodního vedení.
8. Informujte kvalifikovaného elektrikáře. Tímto je řešení problémů ukončeno.

TECHNICKÉ ÚDAJE

Štítek se jménem / štítek zařízení

Příklad



- 1 Číslo dílu
- 2 Označení typu
- 3 Délka, kvalita a průřez kabelu
- 4 Výstupní zásuvky
- 5 Datum výroby
- 6 Jmenovitý reziduální proud FI
- 7 EAN-kód
- 8 Adresa výrobce
- 9 Třída IP
- 10 Třída ochrany
- 11 Označení CE
- 12 Povinná vlastní deklarace (směrnice o OEEZ)
- 13 Označení EAC

Informace o výrobku + rozměry zařízení

Informace o výrobku a rozměry zařízení naleznete v aktuálním katalogu výrobků Brennenstuhl® nebo na internetu na adrese www.brennenstuhl.de.

PODMÍNKY PROSTŘEDÍ

Pro bezpečný a bezporuchový provoz zařízení je nutné dodržovat následující okolní podmínky:

- Bez konzultace s výrobcem neinstalujte přístroj do dalšího krytu nebo do stavebního výklenku.
- Nezakrývejte boky jednotky.
- Přístroj nepoužívejte v prostředí s nebezpečím výbuchu hořlavých kapalin, plynů nebo prachu - hrozí nebezpečí výbuchu a požáru!
- Jako přírodní vedení používejte pouze měděné kabely.

CE EU PROHLÁŠENÍ O SHODĚ

EU prohlášení o shodě je uloženo u výrobce.



Kezelési útmutató Jelenlegi forgalmazó

BSV 3, BSV 4, BKV 2/4, BSV P

FONTOS

Olvassa el és őrizze meg ezt a kezelési útmutatót. Tartsa be és kövesse a biztonsági utasításokat.

BEVEZETÉS

Ezt a kezelési útmutatót teljesen és figyelmesen el kell olvasni. Ezek az új áramelosztó szerves részét képezik, és fontos információkat tartalmaznak a telepítéssel, üzemeltetéssel és kezeléssel kapcsolatban.

A jelen használati utasításban szereplő információk kizárólag a Kompakt gumiteljesítmény-elosztó BSV 3, a Hordozható teljesítményelosztó BSV 4, a Kompakt kis teljesítményelosztó BKV 2/4 és a Hordozható teljesítményelosztó BSV P készülékekre vonatkoznak. A készülékek kialakításától, az országspecifikus csatlakozórendszerektől és a különböző alkatrészekről függően előfordulhatnak vizuális eltérések a jelen használati utasításban szereplő ábráktól.

Ezen túlmenően az eszközök funkciójuk vagy működésük tekintetében is különbözhetnek egymástól. A készülék biztonságos használata érdekében az adott ország nemzeti jogszabályait és rendelkezéseit (pl. balesetvédelmi és munkavédelmi, valamint környezetvédelmi előírások) is be kell tartani.

HASZNÁLT SZIMBÓLUMOK



SZAKEMBER

Ez a szimbólum a szakember által kezelendő információkat jelzi.



CSOMAGOLÁS

Ez a szimbólum a csomagolás újrahasznosítási ciklusáról nyújt tájékoztatást.



INFORMÁCIÓ

Ez a megjegyzés további hasznos információkat tartalmaz egy adott témában.



VESZÉLYES

Ez a figyelmeztetés közvetlen veszélyt jelez. Ennek elmulasztása halált vagy súlyos sérülést okozhat.



FIGYELMEZTETÉS

Ez a figyelmeztetés potenciálisan veszélyes helyzetet jelez. Ennek figyelmen kívül hagyása halált vagy súlyos sérülést okozhat.



DISPOSAL

Kötelező önbevallás az elektromos és elektronikus berendezések hulladékairól szóló iránnyelvel összhangban a berendezések ártalmatlanítása tárgyában.

RENDELTEÉSSZERŰ HASZNÁLAT

A készülékeket beltéri áramelosztóként és kültéri mobil elosztóként használják.

A termékeket professzionális használatra tervezték.

A rendeltetésszerű használaton túli használat nem rendeltetésszerű használatnak minősül. A gyártó nem vállal felelősséget az ebből eredő károkért. Ennek kockázatát kizárólag a felhasználó viseli.

Az engedély nélküli módosítások és átalakítások érvénytelenítik a CE-megfelelőséget és így a garanciális igényeket is. A módosítások élet- és testi épségveszélyt, valamint a készülék vagy a csatlakoztatott fogyasztók károsodását eredményezhetnek. A termékeken lévő gyári jelöléseket nem szabad eltávolítani, megváltoztatni vagy felismerhetetlenné tenni.

VÉDELEM AZ IDEGEN TESTEK ÉS AZ IDŐJÁRÁSI HATÁSOK ELLEN

A teljesítményelosztók megfelelnek a DIN EN 60529 (VDE 0470-1) szerinti IP 44 védelmi osztálynak, feltéve, hogy a használati hely betartásra kerül. Lásd az "Üzembe helyezés" című fejezetet.

Az IP 44 azt jelenti részletesen:

- IP 4X: Védett az 1,0 mm vagy annál nagyobb átmérőjű szilárd idegen testek, pl. drót ellen.
- IP X4: Minden oldalról fröccsenő víz elleni védelem.

ÁLTALÁNOS BIZTONSÁGI UTASÍTÁSOK

Képzett villanyszerelő



A készülék összeszerelését, szétszerelését, telepítését, üzembe helyezését és karbantartását csak szakképzett villanyszerelő végezheti. A szakképzett villanyszerelőnek meg kell felelnie és be kell tartania a következő követelményeket:

- A készülék rendeltetésszerű használata.
- Tartsa be a telepítési és üzemeltetési utasításokat.
- A vonatkozó elektrotechnikai előírások (pl. DIN VDE 0100 600. rész, DIN VDE 0100 410. rész), valamint az elektrotechnikai rendszerek telepítésére vonatkozó országspecifikus előírások ismerete és alkalmazása.
- Az általános és speciális biztonsági és balesetmegelőzési előírások ismerete és alkalmazása.
- Képesség a kockázatok azonosítására és a potenciális veszélyek elkerülésére.
- A telepítési és kezelési útmutató átadása a készülék üzemeltetőjének/felhasználójának.

Működés/alkalmazás

- A biztonságos használat csak akkor garantált, ha ezeket az utasításokat maradéktalanul betartja.
- A telepítés, üzembe helyezés vagy üzemeltetés előtt alaposan olvassa el ezeket az utasításokat.
- Az energiaelosztó rendszert szakképzett személyzetnek kell megfelelően telepítenie, karbantartania és üzembe helyeznie a törvényeknek, előírásoknak és szabványoknak megfelelően.

- Soha ne takarja le az áramelosztót, hogy elkerülje a hőfelhalmozódást és a tűzveszélyt.
- A hibaáram-megszakítóval (RCD) ellátott áramelosztók esetében: A készülék üzembe helyezésekor a funkció ellenőrzéséhez meg kell nyomni a hibaáramután kapcsolja be újra a hibaáram-megszakítót.
- Tartsa távol az erősen gyúlékony és robbanásveszélyes anyagokat az áramelosztótól.
- Védje a kábeleket,
 - azáltal, hogy kihúzáskor mindig a dugót húzza meg, nem pedig a kábelt,
 - a kábelek mechanikai sérülésének megakadályozásával,
 - azáltal, hogy távol tartja magát az erős hőtől.
- Védje a készülék házat a mechanikai sérülésektől, például ütésektől vagy kemény ütésektől.
- Soha ne működtessen hibás áramelosztót.
- Kerülje a botlásveszélyt.

CSOMAGOLÁS ÉS SZÁLLÍTÁS



Csomagolás

A csomagolóanyagok értékes nyersanyagok, és újrahasznosíthatók. Ezért táplálja a csomagolóanyagokat az újrahasznosító körforgásba. Ha ez nem lehetséges, a csomagolóanyagokat a vonatkozó helyi előírásoknak megfelelően ártalmatlanítsa.

Szállítás

Ellenőrizze a szállítmány teljességét és sértetlenségét. Ha bármilyen szállítási sérülést észlel, vagy ha a szállítás hiányos, azonnal értesítse a kereskedőt.

A KÉSZÜLÉK FELÉPÍTÉSE (LÁSD A 2. OLDALT)

A termékek az országspecifikus csatlakozórendszerek és az eltérő felszereltség miatt eltérhetnek az adott illusztrációtól!

Kompakt gumi teljesítményelosztó BSV 3

Hordozható áramelosztó BSV 4

Kompakt kis teljesítményelosztó BKV 2/4

Hordozható teljesítményelosztó BSV P

- | | |
|--------------------|----------------------------|
| 1 Lakás | 5 Földelő érintkező aljzat |
| 2 Hordozó fogantyú | 6 Csatlakozókábel |
| 3 Védőszervek | 7 Csatlakozó dugó |
| 4 CEE aljzat | 8 Acélcsőes keret |

ÜZEMBE HELYEZÉS



Az ebben a fejezetben leírt tevékenységeket csak szakképzett villanszerelő végezheti!



A készülék kizárólag mind a négy lábon (BSV 3) vagy a vázon (BSV 4 és BKV 2/4), illetve a ház alján (BKV 2/4) történő vízszintes állásra szolgál. A használati helyzetet a konnektor csuklós fedelének felfelé nyíló iránya határozza meg.

**FIGYELMEZTETÉS**

Ha a készüléket nem megfelelő kábelkeresztmetszetű és/vagy nem megfelelő tartalék biztosítókkal rendelkező tápvezetésekre csatlakoztatják, fennáll a tűz, sérülés vagy túlterhelés veszélye, ami a készülék károsodását okozhatja. Figyelje meg a típustáblán szereplő adatokat!

**VESZÉLYES**

A feszültség alatt álló alkatrészekon végzett munka során fennáll a súlyos sérülés vagy halál veszélye.

- A telepítési és szerelési munkákhoz válassza le a készülék tápvezetékét a tápegységről.
- Biztosítsa a kikapcsolt tápfeszültséget a más személyek általi véletlen visszakapcsolás ellen.
- A telepítési és szerelési munkák megkezdése előtt ellenőrizze, hogy a tápvezeték feszültségmentes-e.

MINDEN ÁRAMRA ÉRZÉKENY HIBÁSÁRAMÚ MEGSZAKÍTÓ (FI B TÍPUS)

A berendezésektől függően a teljesítményelosztók felszerelhetők "B típusú" hibásáramú megszakítóval (FI/RCD), amely csak bizonyos alkalmazásokhoz való.

**FIGYELMEZTETÉS**

A biztonságos használat érdekében feltétlenül tartsa be az alábbi utasításokat! Az érintett készülékeket ennek megfelelően matricával jelölik:

**FIGYELMEZTETÉS**

Az univerzális áramérzékeny hibásáramú megszakítókkal ellátott épületáram-elosztók nem üzemeltethetők impulzusáram-érzékeny hibásáramú megszakítók mögött (A típusú RCD-vel). Használat esetén mindig egy B típusú hibaáram-megszakítót (FI/RCD) kell előtte csatlakoztatni.

A frekvenciaváltóval vezérelt elektromos berendezések vagy fogyasztók (pl. hegesztőberendezések, szivattyúk, rezgőgépek stb.) egyenletes egyenáramú maradó áramot generálhatnak.

A kereskedelemben kapható, AC vagy A típusú kioldási karakterisztikájú hibaáram-megszakítók nem képesek érzékelni ezeket a hibaáramokat, így a hibaáram-megszakító megfelelő kioldása nem garantált, és hiba esetén megnő az áramütés veszélye.



Forduljon szakképzett villanszerelőhöz.

A készülék használata előtt ellenőriztesse az elektromos szerelést szakképzett villanszerelővel, hogy megbizonyosodjon arról, hogy a készüléket vagy az egymáshoz csatlakoztatandó fogyasztókat működtetni tudja.



Miután egy hibaáram-megszakító kioldott, az elektromos rendszer áramkörében lévő összes megszakítót, beleértve az alkalmazott ellátási pont megszakítóit is, szakképzett villanyszerelőnek meg kell vizsgálnia működésüket és hatékonyságukat. Kérjük, vegye figyelembe az országspecifikus követelményeket.

A további üzembe helyezés során:

A csatlakozókábelen keresztül táplálja a tápelosztót, és kapcsolja be a védőberendezéseket (lásd a 2. oldal 3. pontját).

OPERATION

Ha a helyszíni áramelosztók biztosítékelemekkel vannak felszerelve, a konnektorokhoz való hozzárendelés a közvetlenül a terméken található ábrákon található.

- A terhelés csatlakoztatásához nyissa ki a csatlakozóaljzat csuklós fedelét, és helyezze be teljesen a terhelés dugóját.
- A fogyasztó eltávolításához először kapcsolja ki a csatlakoztatott fogyasztót, emelje meg kissé a csatlakozóaljzat csuklós fedelét, és húzza ki a dugót a csatlakozóaljzataból.



FIGYELMEZTETÉS

A nem megfelelő működés károsíthatja a készüléket, ami személyi sérülést okozhat.

- A bedugott készülék csatlakozóját csak a dugóháznál fogva húzza ki az aljzataból.
- Ne húzza ki a dugót a vezetéknél fogva.
- Ügyeljen arra, hogy a kábelek ne legyenek elgörbülve, becsípődve vagy átfutva, és ne érintkezzenek külső hőforrásokkal.

KARBANTARTÁS

A rendszeres karbantartási munkák segítenek az élettartam növelésében, és támogatják a készülék problémamentes és biztonságos működését. A lehetséges hibaforrások így korai szakaszban felismerhetők és a veszélyek elkerülhetők.

Ellenőrizze a készüléket a sérülések szempontjából

- Szemrevételezéssel ellenőrizze a készüléket külső sérülések (pl. hiányzó alkatrészek, anyagelváltozások, repedések stb.) szempontjából.
- Ellenőrizze az aljzat csuklós fedeleit és a látóablakokat a megfelelő működés érdekében.
- Azokat az aljzatokat, amelyeknek a csuklós fedele sérült vagy nem zárható megfelelően, cseréltesse ki szakképzett villanyszerelővel.
- Ha bármilyen sérülést észlel a készüléken, először válassa le a készüléket a tápellátásról, és azonnal forduljon szakképzett villanyszerelőhöz.
- Ne használja tovább a meghibásodott készüléket, mert ez növelheti az áramütés vagy a vagyoni kár (pl. tűz) veszélyét.
- Szükség esetén a készüléket szakképzett villanyszerelővel megfelelően javíttassa meg vagy helyezze üzemem kívül.

Ellenőrizze a hibaáram-megszakítót

Az áramelosztók többnyire hibaáram-megszakítókkal (FI/RCD) vannak felszerelve.

Az első lépésben táplálja újra feszültséggel a tápelosztót.

A hibaáram-megszakító működését rendszeresen ellenőrizni kell.

A vizsgálatot egy tesztgomb üresjáratú állapotban történő működtetésével kell elvégezni, ami a megszakító kioldását okozza.

- Állítsa a váltókart az "I-ON" állásba.
- Nyomja meg a "T" tesztgombot. → A biztosítóberendezés kiold, a kapcsolókar "O-OFF" állásba ugrik.
- Ha a tesztelés során hiba lép fel, vagy ha a biztonsági zárlat nem old ki, akkor az áramelosztót ki kell kapcsolni a forgalomból, és értesíteni kell egy szakképzett villanyszerelőt.

Feszültségvizsgálatok elvégzése

Ha a feszültségvizsgálatokat olyan elektromos berendezéseken végzik, amelyek B/B+ típusú, minden áramra érzékeny hibásáramú megszakítókkal (FI/RCD) rendelkeznek, a hibás vizsgálat károsíthatja ezeket.



FIGYELMEZTETÉS

A védőeszköz anyagi károsodása a hibás tesztelés miatt

A helytelen tesztelés károsíthatja a védőeszközöket.

→ A 0,4 kV-nál nagyobb feszültségű feszültségvizsgálatoknál előzetesen kapcsolja ki a hibásáramú megszakítókat (RCD) és az előtte és utána lévő kismegszakítókat.

TISZTÍTÁS ÉS ÁPOLÁS

A készüléket a működési körülményektől és a szennyeződéstől függően szárazon vagy nedvesen lehet tisztítani.

A makacs szennyeződések megelőzése érdekében ajánlott rendszeres időközönként száraz tisztítást végezni.

A tisztítás megkezdése előtt először távolítsa el minden csatlakoztatott fogyasztót a készülékről (lásd a "Működés" fejezetet).



VESZÉLYES

A feszültség alatt álló alkatrészekon végzett munka során fennáll a súlyos sérülés vagy halál veszélye.

- Nedves tisztításhoz a készüléket le kell választani az áramellátásról.
- A készüléket és az alkatrészeket (pl. aljzatokat) csak kívülről tisztítsa meg.
- Ne nyissa ki a készüléket, és tartsa zárva az aljzatokat.
- Soha ne használjon gőzt vagy nagynyomású tisztítóberendezést.
- A nem megfelelő tisztítószerek, tisztítóeszközök és a túlzott vízhasználat károsíthatja a készüléket.

Vegyztisztítás

A száraz tisztításhoz kézi seprű és tiszta tisztítórongy használható.

- Először kézi kefével távolítsa el a meglévő port és szennyeződéseket.
- Ezután tiszta, száraz ruhával törölje át a készüléket.

Nedves tisztítás

A nedves tisztításhoz csak tiszta vizet használjon.

- Először kézi kefével távolítsa el a meglévő port és szennyeződéseket.
- Ezután tiszta, nedves ruhával törölje át a készüléket.

LESZERELÉS



VESZÉLYES

A feszültség alatt álló alkatrészekon végzett munka során fennáll a súlyos sérülés vagy halál veszélye.

- Távolítsa el az összes csatlakoztatott fogyasztót
- Kapcsoljon ki minden biztonsági eszközt
- Húzza ki a tápvezetékét a hálózathoz

TÁROLÁS ÉS ÁRTALMATLANÍTÁS

Eszköz tárolása

A megfelelő tárolás és a készülék későbbi zavartalan működésének biztosítása érdekében a következő pontokat kell betartani.

- Tárolás előtt tisztítsa meg a készüléket. (lásd a "Tisztítás és ápolás" című fejezetet).
- Csomagolja a készüléket az eredeti csomagolásba vagy egy megfelelő kartondobozba.
- A készüléket száraz és temperált helyiségben, 0 °C és +35 °C közötti tárolási hőmérsékleten tárolja.

A készülék ártalmatlanítása



Az elektromos készülékek nem tartoznak a háztartási hulladékba!

Az elektromos és elektronikus berendezések hulladékairól szóló 2012/19/EU európai irányelv szerint a használt elektromos berendezéseket elkülönítve kell gyűjteni és környezetbarát módon újrahasznosítani. A használt készülék ártalmatlanításának módjáról az önkormányzatnál vagy a városvezetésnél tájékozódhat.

HIBÁK ÉS JAVÍTÁS



VESZÉLYES

A készülék olyan alkatrészeket tartalmaz, amelyek veszélyesen magas elektromos feszültség alatt állnak.

- Minden javítást bizzon a szakműhelyek alkalmazottaira.
- Soha ne működtessen hibás áramelosztót.
- Az áramelosztóhoz csatlakoztatott elektromos fogyasztók automatikusan elindulhatnak, ha egy kioldott védőberendezés újra bekapcsol, és sérüléseket okozhatnak.
- Csak akkor kapcsolja be a védőberendezést, ha minden csatlakoztatott terhelést kikapcsolt, vagy leválasztotta azokat az áramelosztóról.

Ha az egyik csatlakoztatott fogyasztó már nem kap feszültséget, járjon el a következők szerint:

1. Húzza ki a megfelelő csatlakozót a tápelosztóból.
2. Szemrevételezéssel ellenőrizze a teljesítményelosztót és a csatlakoztatott fogyasztókat a hibák szempontjából.
 - Ha valamelyik készülékben hiba van, hívjon szakképzett villanszerelőt. Ezzel a hibakeresés itt véget is ért.
 - Ha ez nem így van, folytassa a 3. lépéssel.

- Ellenőrizze, hogy a felelős biztosítékelem vagy a biztosítóberendezés kioldott-e. Ha ez a helyzet, folytassa a 4. lépéssel, ellenkező esetben értesítsen egy szakképzett villanyszerelőt.
Ezzel a hibakeresés itt véget is ért.
- Kapcsolja be a biztosítékelemet vagy a hibaáram-megszakítót.
- Ha a biztosítékelemek ismét kioldanak, a hiba az áramelosztóban van. Ezután folytassa a 6. lépéssel.
- Ha a biztosítékelemek nem oldanak ki, folytassa a 7. lépéssel.
- Vegye ki az áramelosztót a forgalomból, és azonnal értesítsen egy szakképzett villanyszerelőt vagy a gyártó szervizét.
Ezzel a hibakeresés itt véget is ért.
- Csatlakoztassa újra a terhelés csatlakozóját. Ha a biztosítékelemek ismét kioldanak, a hiba a fogyasztóban vagy annak tápvezetékében van.
- Értesítsen egy szakképzett villanyszerelőt. Ezzel a hibakeresés itt véget is ért.

TECHNIKAI ADATOK

Névtábla / eszközcímke

Példa



- Cikkszám
- Típusmegjelölés
- Kábelhossz, minőség és keresztmetszet
- Kimeneti aljzatok
- Gyártás dátuma
- Névleges hibaáram FI
- EAN-kód
- Gyártó címe
- IP-osztály
- Védelmi osztály
- CE-jelölés
- Kötelező önbevallás (WEEE-irányelv)
- EAC jelölés

Termékinformáció + készülékmeretek

A termékinformációk és a készülék méretei megtalálhatók az aktuális Brennenstuhl® termékkatalógusban vagy az interneten a www.brennenstuhl.de oldalon.

KÖRNYEZETI FELTÉTELEK

A készülék biztonságos és zavartalan működése érdekében a következő környezeti feltételeket kell betartani:

- Ne szerelje a készüléket kiegészítő házba vagy építési fülkébe a gyártóval való konzultáció nélkül.
- Ne takarja le a készülék oldalait.
- Ne használja a készüléket gyúlékony folyadékokat, gázokat vagy port tartalmazó, robbanásveszélyes környezetben - robbanás- és tűzveszély!
- Csak rézkábeleket használjon tápvezetékként.

CEU-MEGFELELŐSÉGI NYILATKOZAT

Az EU-megfelelőségi nyilatkozatot a gyártónál helyezik letétbe.



Návod na obsluhu Aktuálny distribútor

BSV 3, BSV 4, BKV 2/4, BSV P

DÔLEŽITÉ

Prečítajte si a uschovajte tento návod na obsluhu. Dodržiavajte bezpečnostné pokyny a riadte sa nimi.

ÚVOD

Tento návod na obsluhu si musíte prečítať úplne a pozorne. Sú neoddeliteľnou súčasťou nového rozvádzača, ktorý ste si zakúpili, a obsahujú dôležité informácie o inštalácii, prevádzke a manipulácii.

Informácie v tomto návode na obsluhu sa vzťahujú výlučne na zariadenia Kompaktná gumová rozvodná jednotka BSV 3, Prenosná rozvodná jednotka BSV 4, Kompaktná malá rozvodná jednotka BKV 2/4 a Prenosná rozvodná jednotka BSV P.

V závislosti od konštrukcie zariadení, zásuvných systémov špecifických pre danú krajinu a rôznych komponentov sa môžu vyskytnúť vizuálne odchýlky od vyobrazení v tomto návode. Okrem toho sa zariadenia môžu navzájom líšiť z hľadiska funkcie alebo prevádzky.

Pre bezpečné používanie zariadenia je potrebné dodržiavať aj vnútroštátne právne predpisy a ustanovenia (napr. predpisy o prevencii úrazov a bezpečnosti práce, ako aj predpisy o ochrane životného prostredia) príslušnej krajiny.

POUŽITÉ SYMBOLY



ODBORNÍK

Tento symbol označuje informácie, ktoré má spracovať odborník.



BALENIE

Tento symbol poskytuje informácie o recyklačnom cykle obalov.



INFORMÁCIE

V tejto poznámke sa uvádzajú ďalšie užitočné informácie k určitej téme.



NEBEZPEČENSTVO

Toto varovanie upozorňuje na bezprostredné nebezpečenstvo. Nedodržanie týchto pokynov bude mať za následok smrť alebo vážne zranenie.



VAROVANIE

Toto upozornenie označuje potenciálne nebezpečnú situáciu. Jeho nedodržanie môže mať za následok smrť alebo vážne zranenie.



DISPOZÍCIA

Povinné vlastné vyhlásenie v súlade so smernicou o OEEZ týkajúce sa likvidácie zariadení.

ZAMÝŠĽANÉ POUŽITIE

Zariadenia sa používajú ako rozvádzače energie v interiéri a vo vonkajšom prostredí ako mobilné rozvádzače.

Výrobky sú určené na profesionálne použitie.

Akékoľvek použitie nad rámec určeného použitia sa považuje za nesprávne použitie.

Výrobca nezodpovedá za prípadné škody, ktoré z toho vyplývajú. Riziko za to nesie výlučne používateľ.

Neoprávnené úpravy a prestavby rušia zhodu s CE, a tým aj akékoľvek nároky na záruku. Úpravy môžu viesť k ohrozeniu života a zdravia, ako aj k poškodeniu zariadenia alebo pripojených spotrebičov.

Výrobné označenia na výrobkoch sa nesmú odstraňovať, meniť alebo robiť nerozpoznateľnými.

OCHRANA PRED CUDZÍMI TELESAMI A POVETERNOSTNÝMI VPLYVMI

Rozvádzače elektrickej energie spĺňajú triedu ochrany IP 44 podľa normy DIN EN 60529 (VDE 0470-1) za predpokladu, že je dodržaná poloha použitia. Pozri kapitolu "Uvedenie do prevádzky".

IP 44 znamená podrobne:

- IP 4X: Chránené pred pevnými cudzími telesami s priemerom 1,0 mm alebo viac, napr. drôtom.
- IP X4: Ochrana proti striekajúcej vode zo všetkých strán.

VŠEOBECNÉ BEZPEČNOSTNÉ POKYNY

Kvalifikovaný elektrikár



Montáž, demontáž, inštaláciu, uvedenie do prevádzky a údržbu zariadenia môže vykonávať len kvalifikovaný elektrikár. Kvalifikovaný elektrikár musí spĺňať a dodržiavať tieto požiadavky:

- Plánované použitie zariadenia.
- Dodržiavajte návod na inštaláciu a obsluhu.
- Znalosť a uplatňovanie príslušných elektrotechnických predpisov (napr. DIN VDE 0100 časť 600, DIN VDE 0100 časť 410), ako aj predpisov špecifických pre danú krajinu pre inštaláciu elektrotechnických systémov.
- Znalosť a uplatňovanie všeobecných a osobitných predpisov o bezpečnosti a prevencii nehôd.
- Schopnosť identifikovať riziká a vyhnúť sa potenciálnym nebezpečenstvám.
- Odovzdanie návodu na inštaláciu a obsluhu prevádzkovateľovi/užívateľovi zariadenia.

Prevádzka/aplikácia

- Bezpečné používanie je zaručené len pri úplnom dodržaní týchto pokynov.
- Pred inštaláciou, uvedením do prevádzky alebo prevádzkou si dôkladne prečítajte tieto pokyny.
- Rozvodný systém musí byť správne nainštalovaný, udržiavaný a uvedený do prevádzky kvalifikovaným personálom v súlade so zákonmi, predpismi a normami.
- Nikdy nezakrývajte rozvádzač napájania, aby ste zabránili nahromadeniu tepla a riziku požiaru.

- Pre rozvádzače s prúdovým chráničom (RCD): Pri uvedení prístroja do prevádzky je potrebné stlačiť testovacie tlačidlo prúdového chrániča na kontrolu funkcie. Po bezporuchovom teste (vypnutí prúdového chrániča) prúdový chránič opäť zapnite.
- Vysoko horľavé a výbušné látky uchovávajte mimo dosahu rozvádzača.
- Chráňte káble,
 - tým, že pri odpájaní vždy ťaháte za zástrčku, a nie za kábel,
 - tým, že zabráni mechanickému poškodeniu káblov,
 - tým, že sa budete vyhýbať intenzívnemu teplu.
- Chráňte puzdro pred mechanickým poškodením, napríklad pred nárazmi alebo silnými údermi.
- Nikdy nepoužívajte poškodený rozdeľovač energie.
- Vyhňte sa nebezpečenstvu zakopnutia.

BALENIE A PREPRAVA



Balenie

Obalové materiály sú cenné suroviny a môžu sa recyklovať. Obalové materiály preto vložte do recyklačného okruhu. Ak to nie je možné, zlikvidujte obalové materiály v súlade s platnými miestnymi predpismi.

Doprava

Skontrolujte úplnosť a neporušenosť dodávky. Ak zistíte akékoľvek poškodenie pri preprave alebo ak je dodávka neúplná, okamžite to oznámte svojmu predajcovi.

KONŠTRUKCIA ZARIADENIA (POZRI STRANU 2)

Výrobky sa môžu líšiť od príslušného vyobrazenia z dôvodu špecifických zástrčkových systémov v jednotlivých krajinách a odlišného vybavenia!

Kompaktný gumový rozvádzač BSV 3

Prenosný rozdeľovač energie BSV 4

Kompaktný malý výkonový rozvádzač BKV 2/4

Prenosná rozvodná jednotka BSV P

1 Bývanie

2 Rukoväť na prenášanie

3 Ochranné orgány

4 Zásuvka CEE

5 Ochranná kontaktná zásuvka

6 Pripojovací kábel

7 Zástrčka konektora

8 Rúrkový ocelový rám

UVEDENIE DO PREVÁDZKY



Činnosti opísané v tejto kapitole môže vykonávať len kvalifikovaný elektrikár!



Zariadenie je určené výlučne na rovné státie na všetkých štyroch nohách (BSV 3) alebo na státie na ráme (BSV 4 a BKV 2/4) alebo na spodnej strane krytu (BKV 2/4). Poloha použitia je definovaná smerom otvorenia výklopného krytu zásuvky smerom nahor.

**VAROVANIE**

Ak je zariadenie pripojené k napájacímu vedeniu s nedostatočným prierezom kábla a/alebo nedostatočnou záložnou poistkou, hrozí nebezpečenstvo požiaru, poranenia alebo preťaženia, ktoré môže spôsobiť poškodenie zariadenia. Dodržiavajte údaje na typovom štítku!

**NEBEZPEČENSTVO**

Pri práci na komponentoch pod napätím hrozí nebezpečenstvo vážneho poranenia alebo smrti.

- Pri inštaláčnych a montážnych prácach odpojte prívodné vedenie zariadenia od elektrickej siete.
- Zabezpečte vypnuté napájacie napätie proti neúmyselnému opätovnému pripojeniu inými osobami.
- Pred začatím inštaláčnych a montážnych prác skontrolujte, či je prívodné vedenie bez napätia.

PRÚDOVÝ ISTIČ CITLIVÝ NA PRÚDOVÝ CHRÁNIČ (FI TYP B)

V závislosti od zariadenia môžu byť výkonové rozvádzače vybavené prúdovým chráničom (FI/RCD) "typ B", ktorý je určený len pre určité aplikácie.

**VAROVANIE**

Pre bezpečné používanie je nevyhnutné dodržiavať nasledujúce pokyny! Dotknuté zariadenia sú označené nálepkou:

**VAROVANIE**

Stavebné rozvádzače prúdu s univerzálnymi prúdovými chráničmi citlivými na prúdový chránič sa nesmú prevádzkovať za prúdovými chráničmi citlivými na impulzný prúd (s RCD typu A). Ak sa používa prúdový chránič (FI/RCD) typu B, musí byť vždy pripojený pred prúdový chránič.

Elektrické zariadenia alebo spotrebiče (napr. zvráacie zariadenia, čerpadlá, vibračné stroje atď.), ktoré sú riadené prostredníctvom frekvenčného meniča, môžu vytvárať hladké jednosmerné zvyškové prúdy.

Komerčne dostupné prúdové chrániče s vypínacou charakteristikou AC alebo typ A nedokážu tieto reziduálne prúdy rozpoznať, takže nie je zaručené správne vypnutie prúdového chrániča a v prípade poruchy sa zvyšuje riziko úrazu elektrickým prúdom.



Obráťte sa na kvalifikovaného elektrikára.

Pred použitím zariadenia nechajte elektrickú inštaláciu skontrolovať kvalifikovaným elektrikárom, aby ste sa uistili, že môžete zariadenie alebo záťaž, ktoré sa majú pripojiť, prevádzkovať spoločne.



Po vypnutí prúdového chrániča musí kvalifikovaný elektrikár preskúšať funkčnosť a účinnosť všetkých ističov v obvode elektrického systému vrátane ističov použitého napájacieho bodu. Dodržiavajte požiadavky špecifické pre danú krajinu.

V ďalšom priebehu uvádzania do prevádzky:

Napájajte rozdeľovač napájania pomocou pripojovacieho kábla a zapnite ochranné zariadenia (pozri stranu 2, bod 3).

OPERÁCIA

Ak sú staveniskové rozvádzače vybavené poistkovými prvkami, priradenie k zásuvkám nájdete na obrázkoch priamo na výrobku.

- Ak chcete pripojiť záťaž, odklopte výklopný kryt zásuvky a úplne zasunite zástrčku záťaže.
- Ak chcete spotrebič vybrať, najprv vypnite pripojený spotrebič, mierne nadvihnite výklopný kryt zásuvky a vytiahnite zástrčku zo zásuvky.



VAROVANIE

Nesprávna obsluha môže spôsobiť poškodenie prístroja a následné zranenie osôb.

- Zapojený konektor zariadenia vyťahujte zo zásuvky len za kryt zástrčky.
- Nevyťahujte zástrčku za kábel.
- Dbajte na to, aby káble neboli zalomené, stlačené alebo preťaté a aby neprišli do kontaktu s vonkajšími zdrojmi tepla.

ÚDRŽBA

Pravidelná údržba pomáha predĺžiť životnosť a podporuje bezporuchovú a bezpečnú prevádzku zariadenia. Možné zdroje chýb sa tak dajú odhaliť v počiatočnom štádiu a predísť nebezpečenstvám.

Skontrolujte, či zariadenie nie je poškodené

- Vizuálne skontrolujte, či jednotka nemá vonkajšie poškodenia (napr. chýbajúce komponenty, zmeny materiálu, praskliny atď.).
- Skontrolujte správnu funkciu výklopných krytov zásuviek a priezorníkov.
- Zásuvky, ktorých výklopné kryty sú poškodené alebo sa nedajú správne zatvoriť, nechajte vymeniť kvalifikovaným elektrikárom.
- Ak zistíte akékoľvek poškodenie zariadenia, najprv ho odpojte od elektrickej siete a okamžite sa obráťte na kvalifikovaného elektrikára.
- Nepokračujte v používaní chybného prístroja, pretože to môže zvýšiť riziko úrazu elektrickým prúdom alebo poškodenia majetku (napr. požiaru).
- V prípade potreby nechajte zariadenie riadne opraviť alebo vyradiť z prevádzky kvalifikovaným elektrikárom.

Skontrolujte istič zvyškového prúdu

Rozvádzače elektrickej energie sú väčšinou vybavené prúdovými chráničmi (FI/RCD).

V prvom kroku opäť napájajte rozvádzač napätím.

Funkčnosť prúdového chrániča sa musí pravidelne kontrolovať.

Test sa vykonáva aktivovaním testovacieho tlačidla v stave bez záťaže, čo spôsobí vypnutie ističa.

- Posuňte radiacu páku do polohy "I-ON".
- Stlačte testovacie tlačidlo "T". → Prúdový chránič sa vypne, spínacia páčka preskočí do polohy "O-OFF".
- Ak sa počas skúšobného postupu vyskytnú poruchy alebo ak sa prúdový chránič nevypne, treba rozvádzač vyradiť z prevádzky a informovať kvalifikovaného elektrikára.

Vykonajte skúšky napätia

Ak sa skúšky napätia vykonávajú na elektrických inštaláciách, ktoré majú prúdové chrániče citlivé na prúdový chránič (FI/RCD) typu B/B+, môžu sa nesprávnou skúškou poškodiť.



VAROVANIE

Materiálne poškodenie ochranného zariadenia v dôsledku chybného testovania

Nesprávne testovanie môže poškodiť ochranné zariadenia.

→ Pri napäťových skúškach so skúšobným napätím > 0,4 kV vypnite vopred prúdové chrániče (FI/RCD) a miniatúrne ističe pred a za prúdom.

ČISTENIE A STAROSTLIVOSŤ

Zariadenie možno čistiť nasucho alebo navlhko v závislosti od prevádzkových podmienok a znečistenia.

Aby ste zabránili vzniku odolných nečistôt, odporúča sa čistiť v pravidelných intervaloch chemicky.

Pred začatím čistenia najprv odpojte zo zariadenia všetky pripojené spotrebiče (pozri kapitolu "Prevádzka").



NEBEZPEČENSTVO

Pri práci na komponentoch pod napätím hrozí riziko vážneho poranenia alebo smrti.

- Pri mokrom čistení musí byť zariadenie odpojené od napájania.
- Zariadenie a komponenty (napr. zásuvky) čistite len zvonku.
- Spotrebič neotvárajte a zásuvky nechajte zatvorené.
- Nikdy nepoužívajte parné alebo vysokotlakové čistiace zariadenia.
- Nevhodné čistiace prostriedky, čistiace zariadenia a nadmerné používanie vody môžu spôsobiť poškodenie zariadenia.

Suché čistenie

Na suché čistenie možno použiť ručnú metlu a čistú čistiacu handru.

- Najprv odstráňte existujúci prach a nečistoty ručnou kefou.
- Potom zariadenie utrite čistou a suchou handričkou.

Vlhké čistenie

Na mokré čistenie používajte len čistú vodu.

- Najprv odstráňte existujúci prach a nečistoty ručnou kefou.
- Potom zariadenie utrite čistou vlhkou handričkou.

VYRAĎOVANIE Z PREVÁDZKY



NEBEZPEČENSTVO

Pri práci na komponentoch pod napätím hrozí riziko vážneho poranenia alebo smrti.

- Odstráňte všetky pripojené spotrebiče
- Vypnite všetky bezpečnostné zariadenia
- Odpojte prívodné vedenie od elektrickej siete

SKLADOVANIE A LIKVIDÁCIA

Uložiť zariadenie

Pre správne uskladnenie a zabezpečenie neskoršej bezproblémovej prevádzky zariadenia je potrebné dodržiavať nasledujúce body.

- Pred uskladnením zariadenie vyčistite. (pozri kapitolu "Čistenie a starostlivosť").
- Zariadenie zabaľte do pôvodného obalu alebo vhodnej kartónovej škatule.
- Zariadenie skladujte v suchej a temperovanej miestnosti pri skladovacej teplote od 0 °C do +35 °C.

Likvidácia zariadenia



Elektrické spotrebiče nepatria do domového odpadu!

Podľa európskej smernice 2012/19/EÚ o odpade z elektrických a elektronických zariadení sa použité elektrické zariadenia musia zbierať oddelene a recyklovať spôsobom šetrným k životnému prostrediu. Informácie o spôsobe likvidácie použitého zariadenia získate na obecnom alebo mestskom úrade.

PORUCHY A NÁPRAVA



NEBEZPEČENSTVO

Zariadenie obsahuje časti, ktoré sú pod nebezpečne vysokým elektrickým napätím.

- Všetky opravy zverte pracovníkom špecializovaných dielní.
- Nikdy nepoužívajte poškodený rozdeľovač energie.
- Elektrické záťaže pripojené k rozvádzaču sa môžu po opätovnom zapnutí vypnutého ochranného zariadenia automaticky spustiť a spôsobiť úraz.
- Ochranné zariadenie zapnite až po vypnutí všetkých pripojených záťaží alebo po ich odpojení od rozvádzača.

Ak jedna z pripojených záťaží už nie je napájaná napätím, postupujte nasledovne:

1. Odpojte príslušný konektor z rozvodnej dosky.
2. Vizuálne skontrolujte, či nie je poškodený rozvádzač a pripojené záťaže.
 - Ak je na niektorom zo zariadení porucha, zavolajte kvalifikovaného elektrikára. Týmto sa riešenie problémov končí.
 - Ak tomu tak nie je, pokračujte krokom 3.
3. Skontrolujte, či sa nevypol zodpovedný poistkový prvok alebo prúdový chránič. V takom prípade pokračujte krokom 4, v opačnom prípade informujte kvalifikovaného elektrikára. Týmto sa riešenie problémov končí.
4. Zapnite poistkový prvok alebo prúdový chránič.

5. Ak sa poistné prvky opäť vypnú, chyba je v rozvádzači. Potom pokračujte krokom 6.
 - Ak sa poistné prvky nevypnú, pokračujte krokom 7.
6. Vyradte rozvádzač z prevádzky a okamžite informujte kvalifikovaného elektrikára alebo servisné oddelenie výrobcu. Týmto sa riešenie problémov končí.
7. Znovu zapojte zástrčku pre záťaž. Ak sa poistné prvky opäť vypnú, chyba je na strane spotrebiča alebo jeho prívodného vedenia.
8. Informujte kvalifikovaného elektrikára. Týmto sa riešenie problémov končí.

TECHNICKÉ ÚDAJE

Štítok s menom / štítok zariadenia

Príklad



- 1 Číslo dielu
- 2 Typové označenie
- 3 Dĺžka, kvalita a prierez kábla
- 4 Výstupné zásuvky
- 5 Dátum výroby
- 6 Menovitý reziduálny prúd FI
- 7 EAN-kód
- 8 Adresa výrobcu
- 9 Trieda IP
- 10 Trieda ochrany
- 11 Označenie CE
- 12 Povinná vlastná deklarácia (smernica o OEEZ)
- 13 Označenie EAC

Informácie o výrobku + rozmery zariadenia

Informácie o výrobku a rozmery zariadenia nájdete v aktuálnom katalógu výrobkov Brennenstuhl® alebo na internete na adrese www.brennenstuhl.de.

PODMIENKY PROSTREDIA

Pre bezpečnú a bezproblémovú prevádzku zariadenia je potrebné dodržiavať nasledujúce okolité podmienky:

- Zariadenie neinštalujte do dodatočného krytu alebo do stavebného výklenku bez konzultácie s výrobcom.

- Nezakrývajte boky jednotky.
- Zariadenie nepoužívajte v potenciálne výbušnom prostredí s horľavými kvapalinami, plynmi alebo prachmi - hrozí nebezpečenstvo výbuchu a požiaru!
- Ako prírodné vedenie používajte len medené káble.

CE **VYHLÁSENIE O ZHODE EÚ**

EÚ vyhlásenie o zhode je uložené u výrobcu.

SI Navodila za uporabo Trenutni distributer

BSV 3, BSV 4, BKV 2/4, BSV P

POMEMBNO

Preberite in shranite ta navodila za uporabo. Upoštevajte in upoštevajte varnostna navodila.

UVOD

Ta navodila za uporabo je treba v celoti in natančno prebrati. So sestavni del novega distributerja električne energije, ki ste ga kupili, in vsebujejo pomembne informacije o namestitvi, delovanju in ravnanju.

Informacije v teh navodilih za uporabo veljajo izključno za naprave Kompaktna gumijasta razdelilna enota BSV 3, Prenosna razdelilna enota BSV 4, Kompaktna mala razdelilna enota BKV 2/4 in Prenosna razdelilna enota BSV P.

Glede na zasnovo naprav, vtične sisteme, značilne za posamezne države, in različne sestavne dele lahko pride do vizualnih odstopanj od ilustracij v teh navodilih.

Poleg tega se lahko naprave med seboj razlikujejo po funkciji ali delovanju.

Za varno uporabo naprave je treba upoštevati tudi nacionalne zakonske predpise in določbe (npr. predpise o preprečevanju nesreč in varnosti pri delu ter okoljske predpise) zadevne države.

UPORABLJENI SIMBOLI



STROKOVNJAK

Ta simbol označuje informacije, ki jih mora obravnavati strokovnjak.



EMBALAŽA

Ta simbol zagotavlja informacije o ciklu recikliranja embalaže.



INFORMACIJE

V tej opombi so navedene dodatne koristne informacije o določeni temi.



NEVARNOST

To opozorilo označuje neposredno nevarnost. Neupoštevanje tega pravila lahko povzroči smrt ali hude telesne poškodbe.



OPOZORILO

To opozorilo označuje potencialno nevarno situacijo. Če ga ne upoštevate, lahko povzročite smrt ali hude telesne poškodbe.



ODSTRANITEV

Obvezna samoprijava v skladu z Direktivo OEEO o odstranjevanju opreme.

PREDVIDENA UPORABA

Naprave se uporabljajo kot razdelilniki električne energije v zaprtih prostorih in na prostem kot mobilni razdelilniki.

Izdelki so zasnovani za profesionalno uporabo.

Vsaka uporaba, ki presega predvideno uporabo, se šteje za nepravilno uporabo. Proizvajalec ne odgovarja za morebitno nastalo škodo. Tveganje za to nosi izključno uporabnik. Nepooblaščenke spremembe in predelave izničijo skladnost s CE in s tem vse garancijske zahtevke. Spremembe lahko povzročijo nevarnost za življenje in zdravje ter poškodbe naprave ali priključenih potrošnikov.

Tovarniških oznak na izdelkih ni dovoljeno odstraniti, spremeniti ali narediti neprepoznanih.

ZAŠČITA PRED TUJKI IN VREMENSKIMI VPLIVI

Razdelilniki električne energije ustrezajo zaščitnemu razredu IP 44 po standardu DIN EN 60529 (VDE 0470-1), če se upošteva položaj uporabe. Glejte poglavje "Uvedba v obratovanje".

IP 44 podrobno pomeni:

- IP 4X: Zaščiten pred trdnimi tujki s premerom 1,0 mm ali več, npr. žico.
- IP X4: Zaščita pred brizganjem vode z vseh strani.

SPLOŠNA VARNOSTNA NAVODILA

Kvalificiran električar



Montažo, demontažo, namestitvev, zagon in vzdrževanje naprave lahko izvaja le usposobljen električar. Usposobljeni električar mora izpolnjevati in upoštevati naslednje zahteve:

- Predvidena uporaba naprave.
- Upoštevajte navodila za namestitvev in uporabo.
- Poznavanje in uporaba ustreznih elektrotehničnih predpisov (npr. DIN VDE 0100 del 600, DIN VDE 0100 del 410) ter predpisov za vgradnjo elektrotehničnih sistemov, ki veljajo v posamezni državi.
- Poznavanje in uporaba splošnih in posebnih predpisov o varnosti in preprečevanju nesreč.
- Sposobnost prepoznavanja tveganj in izogibanja morebitnim nevarnostim.
- Predaja navodil za namestitvev in uporabo upravljavcu/uporabniku naprave.

Delovanje/uporaba

- Varna uporaba je zagotovljena le, če so ta navodila v celoti upoštevana.
- Pred namestitvijo, zagonom ali uporabo natančno preberite ta navodila.
- Elektrodistribucijski sistem mora pravilno namestiti, vzdrževati in zagnati usposobljeno osebje v skladu z zakoni, predpisi in standardi.
- Nikoli ne pokrivajte električnega razdelilnika, da preprečite kopičenje toplote in nevarnost požara.
- Za razdelilnike električne energije z odklopnikom preostalega toka (RCD): Ko enota začne delovati, je treba za preverjanje delovanja pritisniti testni gumb na odklopniku preostalega toka. Po brezhibnem preskusu (izklop odklopnika preostalega toka) ponovno vklopite odklopnik preostalega toka.
- Visoko vnetljive in eksplozivne snovi hranite stran od električnega razdelilnika.

- Zaščitite kable,
 - tako, da pri odklapanju vedno potegneta za vtič in ne za kabel,
 - s preprečevanjem mehanskih poškodb kablov,
 - tako da se izogibate močni vročini.
- Ohišje zaščitite pred mehanskimi poškodbami, kot so udarci ali močni udarci.
- Nikoli ne uporabljajte okvarjenega električnega razdelilnika.
- Izogibajte se nevarnostim spotikanja.

PAKIRANJE IN PREVOZ



Pakiranje

Emblažni materiali so dragocene surovine in jih je mogoče reciklirati. Zato emblažne materiale vložite v reciklažni krog. Če to ni mogoče, odstranite emblažo v skladu z veljavnimi lokalnimi predpisi.

Prevoz

Preverite popolnost in celovitost pošiljke. Če opazite kakršno koli poškodbo pri prevozu ali če je pošiljka nepopolna, o tem takoj obvestite prodajalca.

STRUKTURA NAPRAVE (GLEJTE STRAN 2)

Izdelki se lahko razlikujejo od ustrezne ilustracije zaradi specifičnih priključnih sistemov v posameznih državah in različne opreme!

Kompaktni gumijasti razdelilnik moči BSV 3
Prenosni razdelilnik električne energije BSV 4
Kompaktni mali razdelilnik moči BKV 2/4
Prenosna razdelilna enota BSV P

- | | |
|-----------------------|--------------------------------|
| 1 Ohišje | 5 Vtičnica zaščitnega kontakta |
| 2 Ročaj za prenašanje | 6 Priključni kabel |
| 3 Zaščitni organi | 7 Priključni vtič |
| 4 Vtičnica CEE | 8 Jekleni okvir iz cevi |

ODDAJA V UPORABO



Dejavnosti, opisane v tem poglavju, lahko izvaja le usposobljen električar!



Enota je namenjena izključno za vodoravno postavitve na vse štiri noge (BSV 3) ali postavitve na okvir (BSV 4 in BKV 2/4) ali na spodnjo stran ohišja (BKV 2/4). Položaj uporabe je opredeljen s smerjo odpiranja pokrova na tečajih vtičnice navzgor.



OPOZORILO

Če je naprava priključena na napajalni vod z nezadostnim presekom kabla in/ali nezadostno rezervno varovalko, obstaja nevarnost požara, poškodb ali preobremenitve, ki lahko povzročijo poškodbe naprave. Upoštevajte podatke na tipski ploščici!



NEVARNOST

Pri delu na sestavnih delih pod napetostjo obstaja nevarnost hudih poškodb ali smrti.
- Pri namestitvi in montaži odklopite napajalni vod naprave iz električnega omrežja.

- Izklopljeno napajalno napetost zavarujte pred nenamernim ponovnim priklopom s strani drugih oseb.
- Pred začetkom namestitve in montaže preverite, ali je napajalni vod brez napetosti.

ODKLOPNIK PREOSTALEGA TOKA, OBČUTLJIV NA VES TOK (FI TIP B)



Ovisno od opreme so lahko razdelilniki električne energije opremljeni z odklopnikom preostalega toka (FI/RCD) "tip B", ki je namenjen le nekaterim aplikacijam.



OPOZORILO

Za varno uporabo je treba upoštevati naslednja navodila! Prizadete naprave so ustrezno označene z nalepko:



OPOZORILO

Gradbeni tokovni razdelilniki z univerzalnimi tokovno občutljivimi odklopniki preostalega toka se ne smejo uporabljati za tokovno občutljivimi odklopniki preostalega toka (z RCD tipa A). Če se uporablja, mora biti pred njim vedno priključen odklopnik preostalega toka (FI/RCD) tipa B.

Električna oprema ali porabniki (npr. varilna oprema, črpalke, vibracijski stroji itd.), ki se krmilijo s frekvenčnim pretvornikom, lahko ustvarjajo gladke enosmerne preostale tokove.

Komercialno dostopni odklopniki na preostali tok z odklopno značilnostjo AC ali tipa A ne morejo zaznati teh preostalih tokov, zato ni zagotovljen pravilen odklop odklopnika na preostali tok, v primeru okvare pa se poveča nevarnost električnega udara.



Obrnite se na usposobljenega električarja.

Pred uporabo naprave naj električno napeljavo preveri usposobljen električar, da se prepriča, da lahko z napravo ali bremenami, ki jih je treba priključiti skupaj, upravljate.



Po izklopu odklopnika preostalega toka mora usposobljen električar preveriti delovanje in učinkovitost vseh odklopnikov v tokokrogu električnega sistema, vključno z odklopniki na uporabljenem napajalnem mestu. Upoštevajte zahteve posamezne države.

Med nadaljnjim postopkom oddaje v obratovanje:

Električni razdelilnik napolnite z električno energijo prek priključnega kabla in vklopite zaščitne naprave (glejte stran 2, točka 3).

OPERACIJA

Če so razdelilniki električne energije opremljeni z varovalnimi elementi, je dodelitev vtičnicam prikazana na slikah neposredno na izdelku.

- Če želite priključiti breme, odprite tečajni pokrov vtičnice in v celoti vstavite vtič bremena.
- Če želite odstraniti porabnik, najprej izklopite priključen porabnik, rahlo dvignite tečajni pokrov vtičnice in izvlecite vtič iz vtičnice.



OPOZORILO

Nepravilno delovanje lahko poškoduje enoto in povzroči telesne poškodbe.

- Vtič priključene naprave izvlecite iz vtičnice samo za ohišje vtiča.
- Vtiča ne izvlecite za žico.
- Prepričajte se, da kabli niso prepognjeni, stisnjeni ali prekriti in da ne pridejo v stik z zunanjimi viri toplote.

VZDRŽEVANJE

Redna vzdrževalna dela pomagajo podaljšati življenjsko dobo ter podpirajo nemoteno in varno delovanje naprave. Morebitne vire napak je tako mogoče odkriti v zgodnji fazi in se izogniti nevarnostim.

Preverite, ali je naprava poškodovana

- Enoto vizualno pregledajte, če na njej ni zunanjih poškodb (npr. manjkajočih sestavnih delov, sprememb materiala, razpok itd.).
- Preverite pravilno delovanje pokrovov na tečajih vtičnice in oken za gledanje.
- Vtičnice, katerih tečajni pokrovi so poškodovani ali jih ni mogoče pravilno zapreti, naj zamenja usposobljen električar.
- Če na napravi opazite kakršne koli poškodbe, jo najprej izključite iz električnega omrežja in se takoj obrnite na usposobljenega električarja.
- Okvarjene enote ne uporabljajte več, saj se lahko poveča nevarnost električnega udara ali materialne škode (npr. požara).
- Če je potrebno, naj napravo ustrezno popravi ali izključi iz delovanja usposobljen električar.

Preverite odklopnik preostalega toka

Razdelilniki električne energije so večinoma opremljeni z odklopniki preostalega toka (FI/RCD).

V prvem koraku ponovno napolnite razdelilnik električne energije z napetostjo.

Delovanje odklopnika preostalega toka je treba redno preverjati.

Preizkus se izvede z aktiviranjem preskusnega gumba v stanju brez obremenitve, kar povzroči izklop odklopnika.

- Prestavite prestavno ročico v položaj "I-ON".
- Pritisnite testni gumb "T". → RCD se sproži, preklopna ročica preskoči v položaj "O-OFF".
- Če se med preskusnim postopkom pojavijo napake ali če RCD ne sproži, je treba razdelilnik električne energije izklopiti in o tem obvestiti usposobljenega električarja.

Izvedite napetostne preskuse

Če se napetostni preskusi izvajajo na električnih inštalacijah, ki imajo vse tokovno občutljive odklopnike na preostali tok (FI/RCD) tipa B/B+, se lahko ti zaradi nepravilnega preskusa poškodujejo.



OPOZORILO

Materialna škoda na zaščitni napravi zaradi napačnega testiranja

Nepravilno testiranje lahko poškoduje zaščitne naprave.

→ Pri napetostnih preskusih s preskusnimi napetostmi > 0,4 kV predhodno izklopite odklopnike preostalega toka (RCD) ter miniaturne odklopnike gorvodno in dolvodno.

ČIŠČENJE IN NEGA

Napravo lahko čistite suho ali vlažno, odvisno od pogojev delovanja in onesnaženosti. Da bi preprečili trdovratno umazanijo, je priporočljivo redno suho čiščenje. Preden začnete čistiti, iz naprave najprej odstranite vse priključene porabnike (glejte poglavje "Delovanje").



NEVARNOST

Pri delu na sestavnih delih pod napetostjo obstaja nevarnost hudih poškodb ali smrti.

- Pri mokrem čiščenju je treba napravo izključiti iz električnega omrežja.
- Napravo in sestavne dele (npr. vtičnice) čistite samo od zunaj.
- Naprave ne odpirajte in vtičnice naj bodo zaprte.
- Nikoli ne uporabljajte opreme za čiščenje s paro ali visokim pritiskom.
- Neustrezna čistila, čistilna oprema in pretirana uporaba vode lahko povzročijo poškodbe naprave.

Suho čiščenje

Za suho čiščenje lahko uporabite ročno metlo in čisto čistilno krpo.

- Najprej z ročno krtačo odstranite prah in umazanijo.
- Nato napravo obrišite s čisto in suho krpo.

Čiščenje v vlagi

Za mokro čiščenje uporabljajte samo čisto vodo.

- Najprej z ročno krtačo odstranite prah in umazanijo.
- Nato napravo obrišite s čisto, vlažno krpo.

RAZGRADNJA



NEVARNOST

Pri delu na sestavnih delih pod napetostjo obstaja nevarnost hudih poškodb ali smrti.

- Odstranite vse priključene porabnike
- Izklopite vse varnostne naprave
- Odklopite napajalni vod iz električnega omrežja

SKLADIŠČENJE IN ODSTRANJEVANJE

Naprava za shranjevanje

Za pravilno shranjevanje in zagotavljanje nemotenega delovanja naprave v kasnejšem obdobju je treba upoštevati naslednje točke.

- Pred shranjevanjem napravo očistite. (glejte poglavje "Čiščenje in nega").
- Napravo zapakirajte v originalno embalažo ali ustrezno škatlo.
- Napravo shranjujte v suhem in temperiranem prostoru pri temperaturi med 0 °C in +35 °C.

Odstranitev naprave



Električni aparati ne sodijo med gospodinjske odpadke!

V skladu z Evropsko direktivo 2012/19/EU o odpadni električni in elektronski opremi je treba izrabljeno električno opremo zbirati ločeno in jo reciklirati na okolju prijazen način. Na občini ali v mestni upravi lahko izveste, kako lahko zavržete rabljeno napravo.

NAPAKE IN ODPRAVLJANJE NAPAK



NEVARNOST

Naprava vsebuje dele, ki so pod nevarno visoko električno napetostjo.

- Vsa popravila zaupajte zaposlenim v specializiranih delavnicah.
- Nikoli ne uporabljajte okvarjenega električnega razdelilnika.
- Električne obremenitve, priključene na razdelilnik električne energije, se lahko ob ponovnem vklopu izključene zaščitne naprave samodejno zaženejo in povzročijo poškodbe.
- Zaščitno napravo vklopite šele po tem, ko ste izklopili vse priključene obremenitve ali jih odklopili iz električnega razdelilnika.

Če eden od priključenih bremen ni več napajan z napetostjo, nadaljujte na naslednji način:

1. Odklopite ustrezen priključek z razdelilne plošče.
2. Vizualno preglejte razdelilnik napajanja in priključene obremenitve glede napak.
 - Če je katera od naprav v okvari, pokličite usposobljenega električarja. S tem je odpravljanje težav končano.
 - V nasprotnem primeru nadaljujte s korakom 3.
3. Preverite, ali se je sprožil odgovorni varovalni element ali RCD. V tem primeru nadaljujte s korakom 4, sicer obvestite usposobljenega električarja. S tem je odpravljanje težav končano.
4. Vklpite varovalni element ali odklopnik preostalega toka.
5. Če se elementi varovalke ponovno sprožijo, je krivda v razdelilniku električne energije. Nato nadaljujte s korakom 6.
 - Če se varovalke ne sprožijo, nadaljujte s korakom 7.
6. Distributer električne energije izključite iz delovanja in o tem takoj obvestite usposobljenega električarja ali servisno službo proizvajalca. S tem je odpravljanje težav končano.
7. Ponovno priključite vtič za breme. Če se elementi varovalke ponovno sprožijo, je krivda na strani porabnika ali njegovega napajalnega voda.
8. O tem obvestite usposobljenega električarja. S tem je odpravljanje težav končano.

TEHNIČNI PODATKI

Etiketa z imenom in priimkom / nalepka na napravi

Primer



- 1 Številka dela
- 2 Oznaka tipa
- 3 Dolžina, kakovost in prečni prerez kabla
- 4 Izhodne vtičnice
- 5 Datum izdelave
- 6 Nazivni preostali tok FI
- 7 EAN-koda
- 8 Naslov proizvajalca
- 9 IP razred
- 10 Zaščitni razred
- 11 Oznaka CE
- 12 Obvezna samoprijava (Direktiva OEEO)
- 13 Oznaka EAC

Informacije o izdelku + mere naprave

Informacije o izdelkih in dimenzije naprav so na voljo v aktualnem katalogu izdelkov Brennenstuhl® ali na spletni strani www.brennenstuhl.de.

OKOLJSKI POGOJI

Za varno in nemoteno delovanje naprave je treba upoštevati naslednje okoljske pogoje:

- Brez posvetovanja s proizvajalcem naprave ne nameščajte v dodatno ohišje ali v gradbeno nišo.
- Ne prekrivajte stranic enote.
- Naprave ne uporabljajte v potencialno eksplozivnem okolju z vnetljivimi tekočinami, plini ali prahom - nevarnost eksplozije in požara!
- Za napajalne vode uporabljajte samo bakrene kable.

IZJAVA EU O SKLADNOSTI

Izjava EU o skladnosti je shranjena pri proizvajalcu.



lectra technik ag
Blegistrasse 13 · CH-6340 Baar
www.brennenstuhl.com

0434593/3224